

DADCO®

Cilindri Molla ad Azoto: Componenti per Impianti Collegati

*Tutto Quello Che Serve per
Realizzare un Impianto Collegato*



Molti clienti riconoscono i vantaggi di un impianto di cilindri ad azoto collegati. I sistemi collegati consentono agli utilizzatori di monitorare e regolare la pressione dall'esterno dello stampo. In questo catalogo DADCO ha riunito tutti i componenti necessari per configurare facilmente un impianto collegato. Per progettare l'impianto più adatto alla vostra applicazione, DADCO consiglia di scegliere i pannelli di controllo ed i tubi in base al tipo di attacco dei cilindri utilizzati, con i relativi raccordi ed eventuali accessori

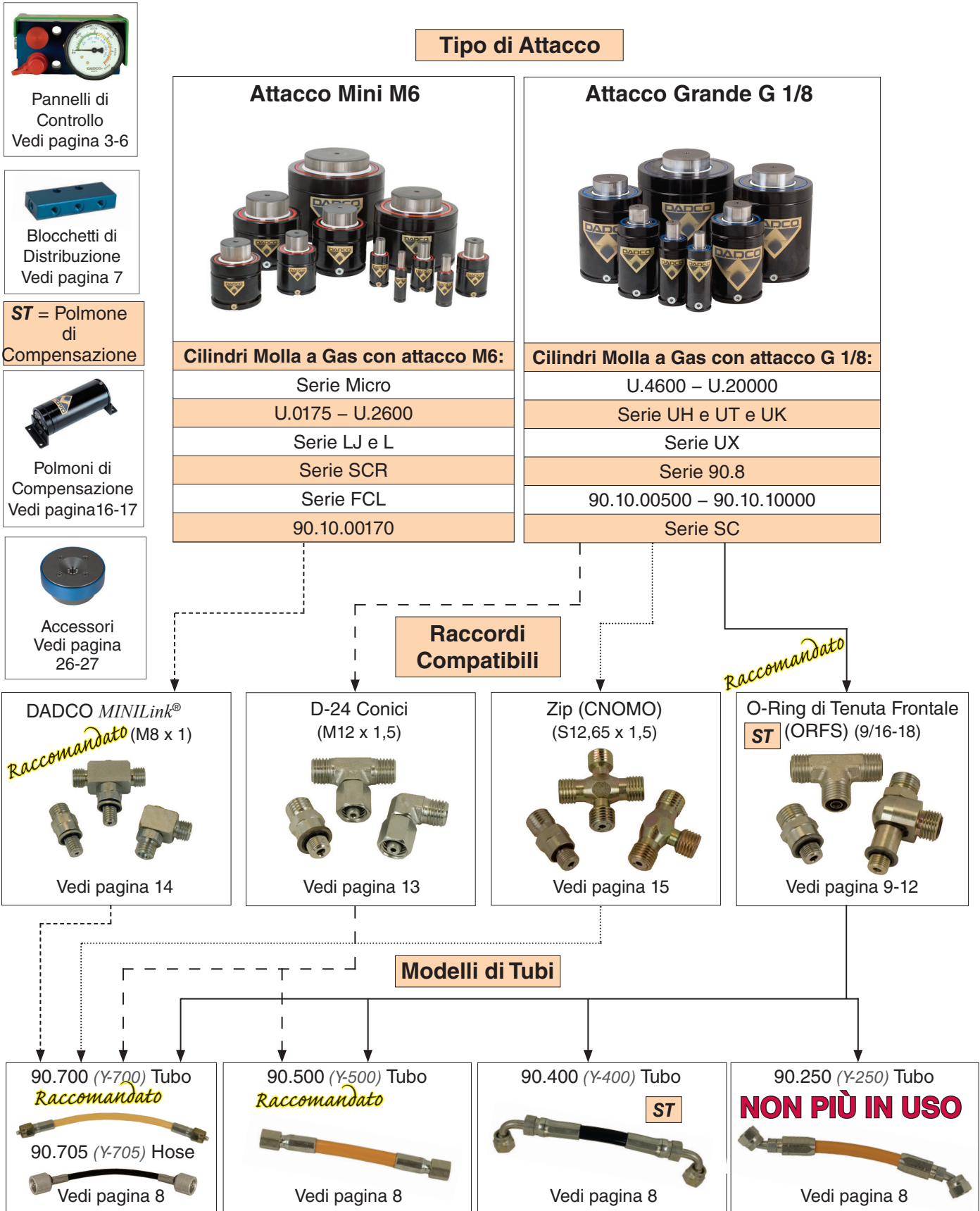

Componenti: Pannello di Controllo

Pannello di Controllo Convertibile



Il Pannello di Controllo Convertibile DADCO viene utilizzato per caricare, scaricare e monitorare la pressione dei cilindri molla ad azoto DADCO collegati ad un impianto dall'esterno dello stampo. Il pannello è costituito da quattro fori di attacco G 1/8 BSPP, un manometro ad alta pressione di diametro 63 mm, un innesto di caricamento ad attacco rapido, una valvola di scarico e un disco di rottura per evitare sovra pressioni. Per la massima versatilità, il pannello è disponibile con una varietà di connessioni di montaggio. Le informazioni sul blocchetto di supporto 90.406.220 da utilizzare con il pannello di controllo, sono riportate di seguito.

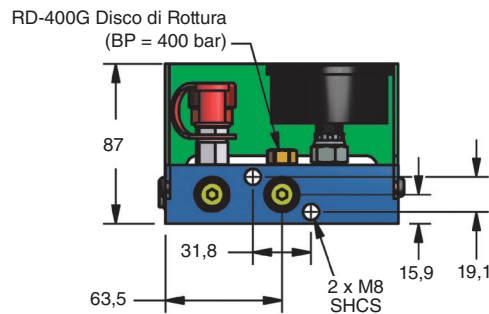
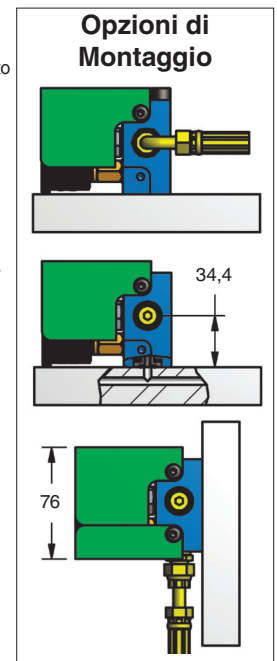
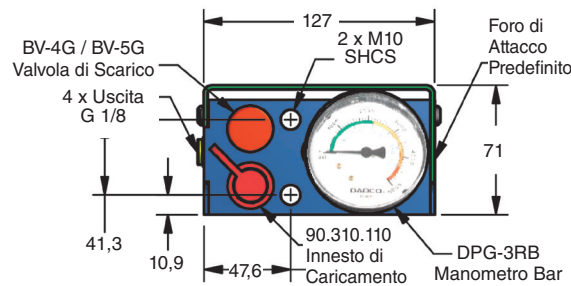

Esempio di Ordinazione:

Pannello di Controllo Convertibile (90.406)

Pannello di controllo con Valvola "Vibration Resistant" (90.406V)
Tipo de Manometro

Manometro: Bar (DPG-3RB) = P

Manometro: Bar/MPa (DPG-3RM) = A

Quando non è specificato, di predefinito è P.

Protezione

Protezione Superiore = 1

Protezione Superiore e Inferiore = 2

Quando non è specificato, di predefinito è 1.

NOTE: Il 90.406.P2S sostituisce il DADCO 90.406.03.

90.406. P 1 N

Raccordo di Collegamento

N = Raccordo non fornito,

M = Guarnizione di tenuta per Manifold,

S = Raccordo ORFS

D = Raccordo D-24,

B = Raccordo Zip,

L = Raccordo MINILink®

Quando non è specificato, di predefinito è N.

Blocco di Supporto per Pannello di Controllo Convertibile

DADCO offre i Blocchi di Supporto 90.406.220, 90.406.555 e 90.406.758, da utilizzare con il Pannello di Controllo Convertibile per la massima versatilità di montaggio. Consentono l'utilizzo del Pannello di Controllo anche su piastre SMS®.

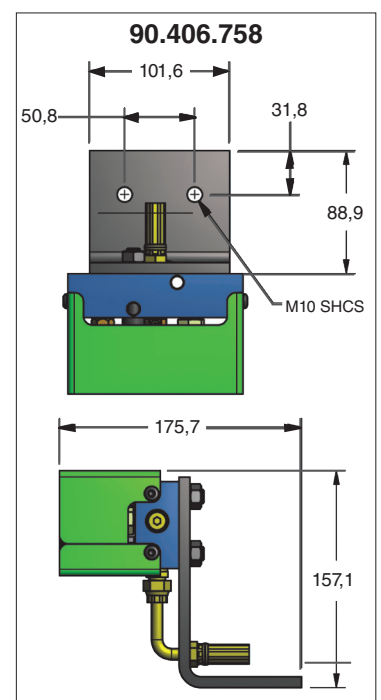
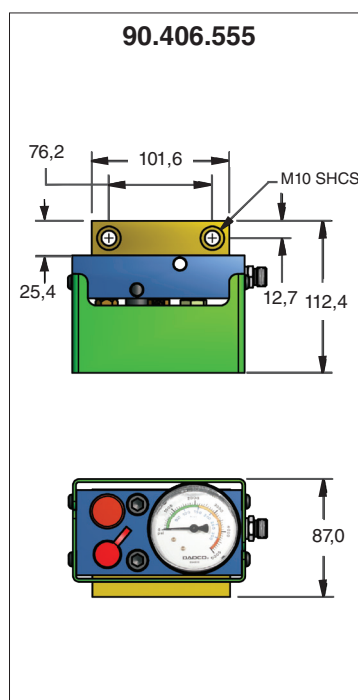
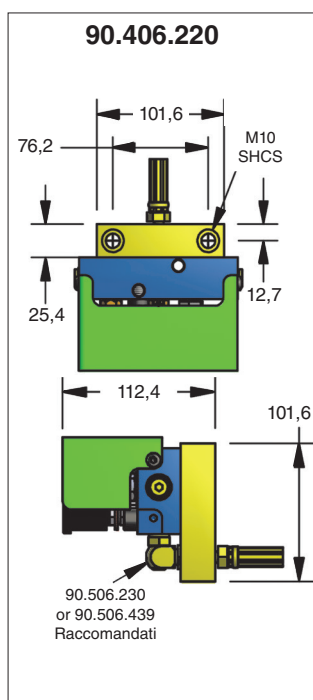

Pannello di Controllo Compatto

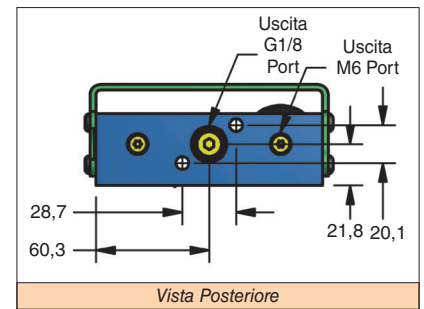
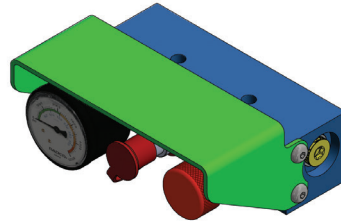

Il pannello di controllo compatto DADCO viene utilizzato per caricare, scaricare e controllare la pressione di un impianto di molle a gas DADCO dall'esterno dello stampo. Il pannello è compatibile sia con SMS-i®, sia con impianti tradizionali collegati, e dispone di cinque uscite M6, due uscite G 1/8, un manometro ad alta pressione, una valvola di caricamento a innesto rapido, una valvola di scarico e un disco di rottura, per prevenire eventuale sovra pressurizzazione. Per consentire la massima versatilità durante il collegamento, per questo pannello è disponibile una vasta scelta di connessioni.

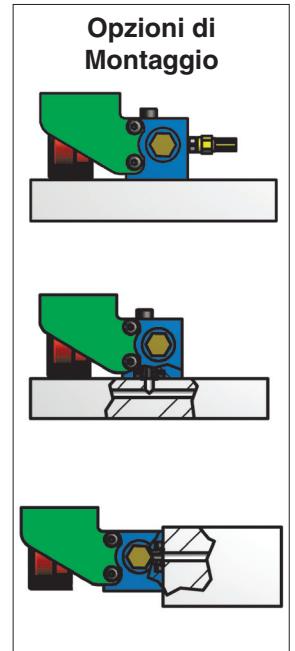
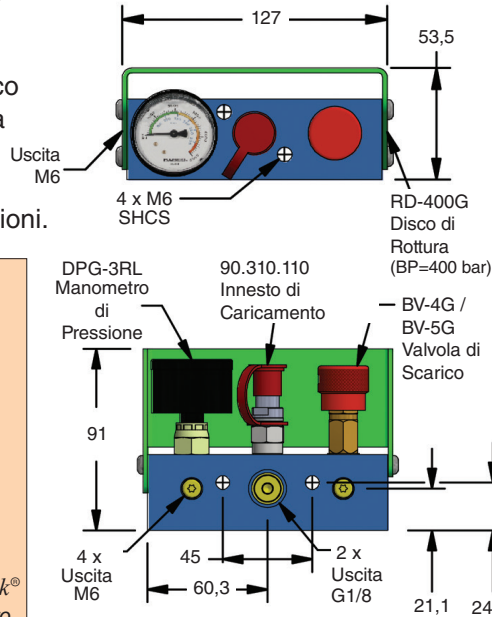

Esempio di Ordinazione:

| | |
|---|---|
| 90.407. P N | |
| Pannello di Controllo Mini (90.407) | Raccordo di Collegamento |
| Pannello di Controllo Mini con Valvola "Vibration Resistant" (90.407V) | N = Raccordo non Fornito, |
| Tipo di Manometro | M = Manifold Seal, |
| Manometro: Bar = P | S = Raccordo ORFS, |
| Manometro: Bar/MPa = A | D = Raccordo D-24, |
| | B = Raccordo Zip, |
| | L = Raccordo <i>MINILink</i> ® |
| | Quando non è specificato, di predefinito è N. |

Valvola di Scarico "Vibration Resistant"

La nuova valvola di scarico "vibration resistant" di DADCO (BV-5G), impedisce lo scarico indesiderato del sistema derivante da vibrazioni eccessive all'interno dello stampo. Il nostro design innovativo consente alla valvola di rimanere chiusa anche quando la manopola viene allentata a causa di vibrazioni, prevenendo la perdita di gas. Questa valvola di scarico può essere ordinata per pannelli di controllo esistenti, ed è inclusa nel nuovo pannello di controllo Mini (90.407V) e Standard (90.406V). **NOTE:** la manopola sarà libera di girare una volta chiusa. Per evitare danni, non serrare eccessivamente o utilizzare una chiave per aprire e chiudere la valvola di scarico.



90.406V.P2N



90.407V.PN

Esempio di Ordinazione:

| | |
|--|---|
| 90.406V. P 1 N | |
| Pannello di Controllo con Valvola "Vibration Resistant" (BV-5G) | Raccordo di Collegamento |
| Tipo di Manometro | N = Raccordo non fornito, |
| Manometro: Bar (DPG-3RB) = P | M = Guarnizione di tenuta per Manifold, |
| Manometro: Bar/MPa (DPG-3RM) = A | S = Raccordo ORFS, |
| | D = Raccordo D-24, |
| | B = Raccordo Zip, |
| | L = Raccordo <i>MINILink</i> ® |
| | Quando non è specificato, di predefinito è N. |
| Protezione | |
| Protezione Superiore = 1 | |
| Protezione Superiore e Inferiore = 2 | |
| Quando non è specificato, di predefinito è 1. | |

Componenti: Pannelli di Controllo

Pannello di Controllo Compatto

Il pannello di controllo compatto DADCO viene utilizzato per caricare, scaricare e controllare la pressione di un impianto di molle a gas DADCO dall'esterno dello stampo. Il pannello è costituito da due fori di attacco G 1/8 BSPP, un manometro ad alta pressione, un innesto di caricamento ad attacco rapido, una valvola di scarico e un disco di rottura per evitare sovra pressione. Per consentire il collegamento al monitor di pressione, il pannello è dotato di un foro di attacco G 1/4 BSPP.

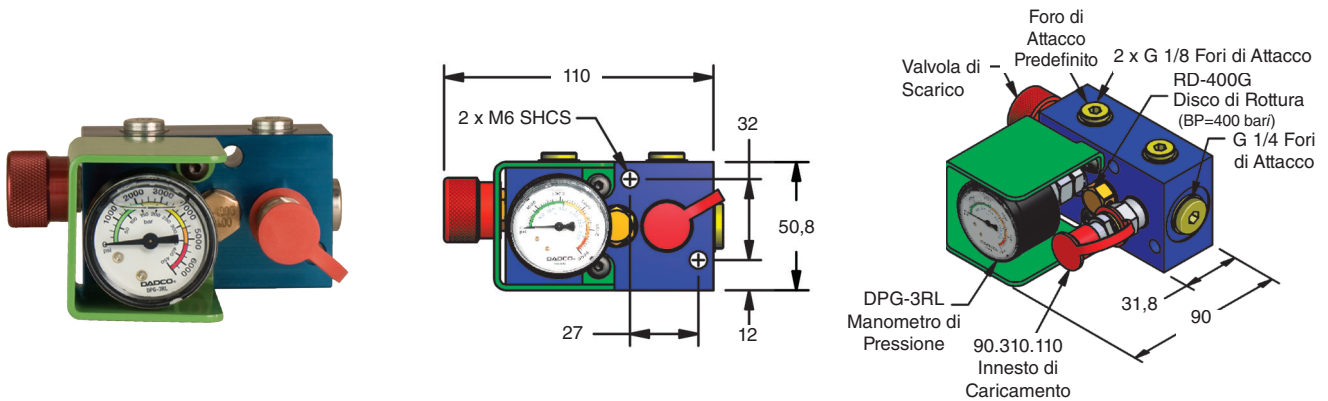

Esempio di Ordinazione:

90.405. P N.

Pannello di Controllo Mini

Tipo di Manometro

Manometro: Bar = P
Manometro: Bar/MPa = A
Quando non è specificato, di predefinito è P.

Sensori di Monitoraggio Pressione disponibili (a richiesta) EDS, DSK, DPS, DPT, SKN
Maggiori informazioni a pag.20

Raccordo di Collegamento
N = Raccordo non Fornito, S = Raccordo ORFS,
D = Raccordo D-24, B = Raccordo Zip,
L = Raccordo MINLink®
Quando non è specificato, di predefinito è N.

Mini Pannello di Controllo

90.407.11G

— AD ESAURIMENTO —

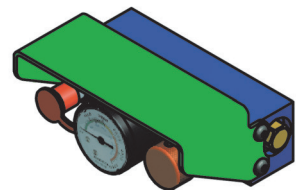
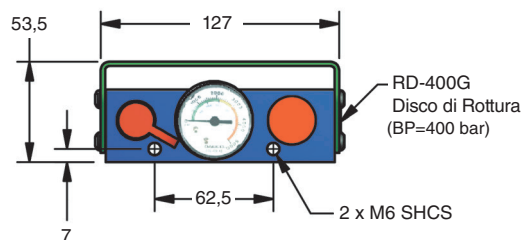

Il Mini Pannello di Controllo DADCO 90.407.11G viene utilizzato per caricare, scaricare e controllare la pressione dei cilindri molla ad azoto DADCO collegati, dall'esterno dello stampo. Il pannello è costituito da undici fori di attacco M6, un manometro di alta pressione, un innesto rapido di caricamento, una valvola di scarico e un disco di rottura per evitare sovra pressione. Per consentire la massima versatilità durante il collegamento, il pannello contiene anche undici diversi fori di attacco.

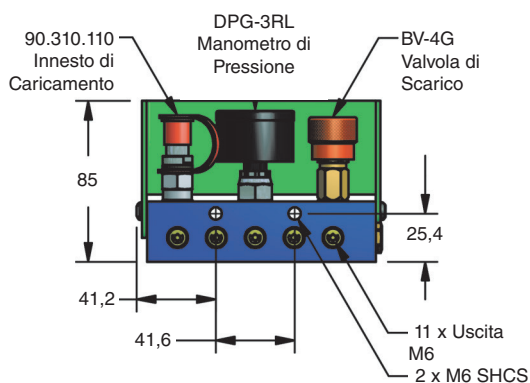

Opzioni di Montaggio

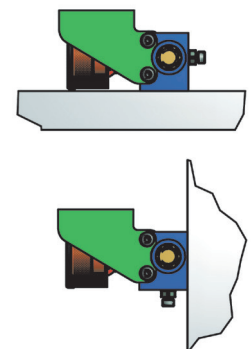

Pannello Multiplo

Il Pannello Multiplo DADCO dispone di moduli che possono essere caricati, controllati, regolati e scaricati dall'esterno dello stampo, sia contemporaneamente sia singolarmente. Nessun altro pannello di controllo offre i vantaggi del Pannello Multiplo DADCO. Per le parti di ricambio fare riferimento al bulletin B04105B.

Caratteristiche

- Ogni modulo dispone di una valvola semplice a due posizioni per un facile funzionamento.
- Tre fori di attacco su ogni modulo offrono la massima flessibilità di collegamento dei tubi.
- Ogni modulo viene fornito con un raccordo adattatore dritto. (Per i fori di attacco non utilizzati, DADCO consiglia di chiudere i fori del modulo con il 90.506.112, prima di caricare o utilizzare tubi e/o ghiera)
- Il pannello può essere montato sul fondo o sul retro.
- Un riparo pieghevole opzionale protegge tutte le valvole e i manometri di controllo durante il funzionamento.

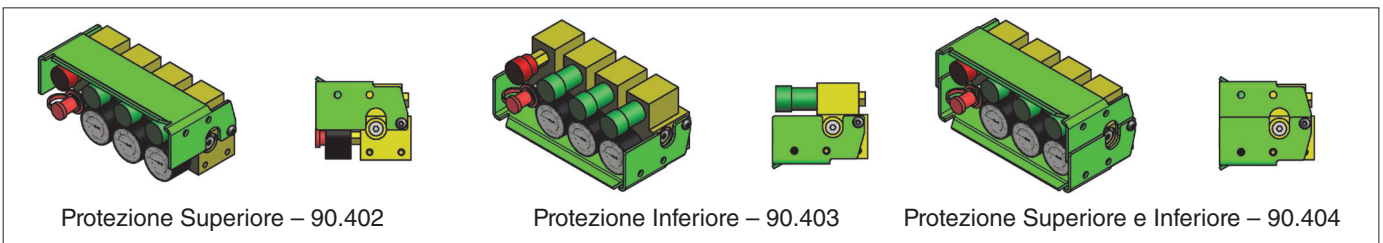
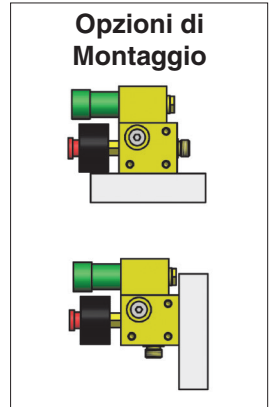
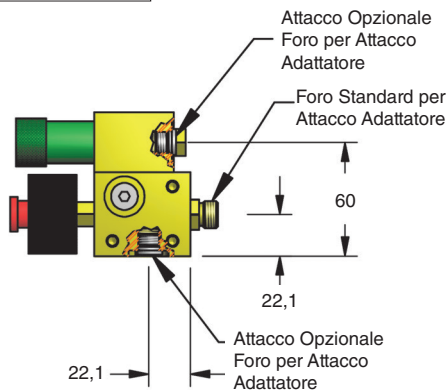
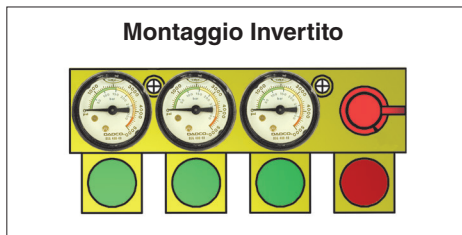
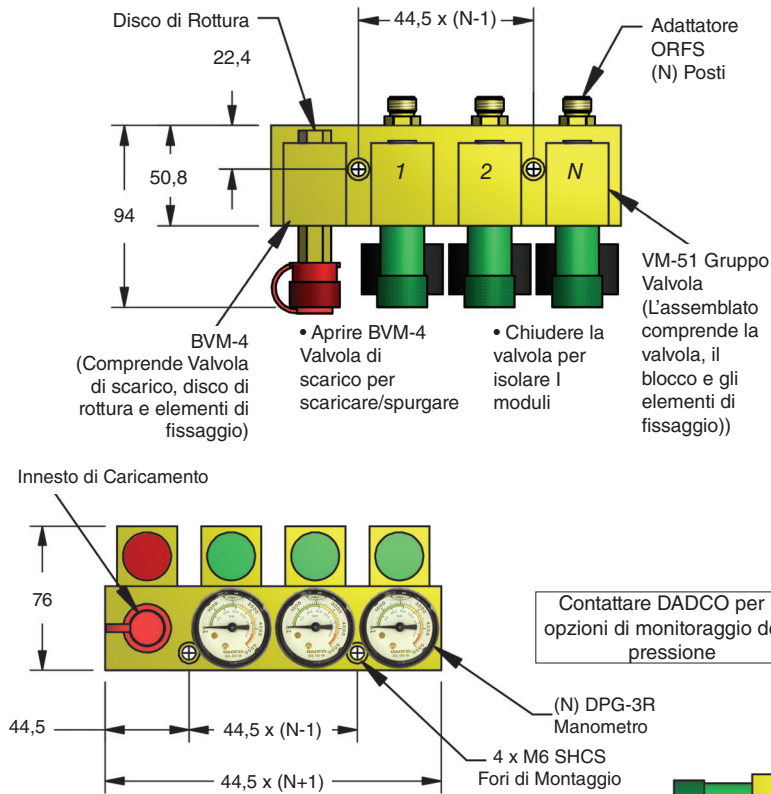

Esempio di Ordinazione:

90.401. 3.

Codice Protezione:

Standard (Nessuna Protezione) = 401,
Superiore = 402,
Inferiore = 403, Entrambe = 404

Per l'opzione montaggio invertito, aggiungere R

Numero di Moduli:
2-6, 8 or 10

Componenti: Blocchetti di Distribuzione

I blocchetti di distribuzione DADCO vengono utilizzati con un pannello di controllo per semplificare il collegamento dei tubi a più cilindri con una pressione uniforme del sistema. Sono disponibili con fori di attacco M6 e G 1/8.

Blocchetto di Distribuzione Mini - M6

I blocchetti di distribuzione Mini sono dotati di quattro o otto fori di attacco M6. I fori di attacco non utilizzati devono essere chiusi con il tappo 90.607.110 prima di caricare l'impianto.

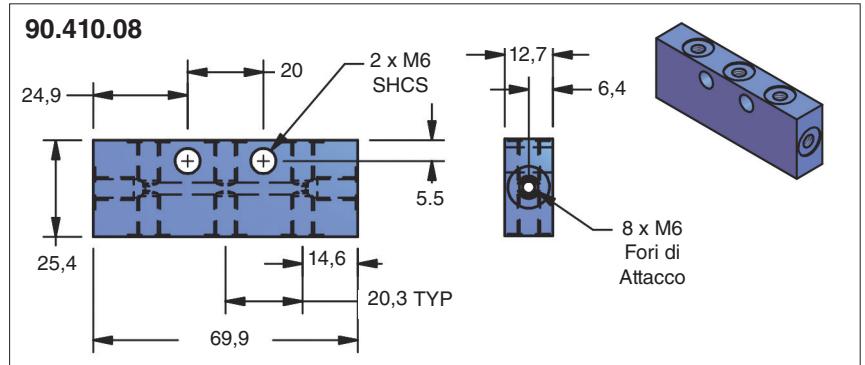
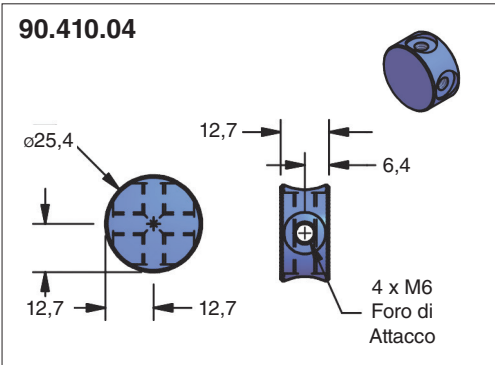

Blocchetto di Distribuzione G 1/8 Compatto

Il Blocchetto di distribuzione compatto, ha da 7 a 12 fori di attacco G 1/8. I fori di attacco non utilizzati devono essere chiusi con il tappo 90.505.110 prima di caricare l'impianto.

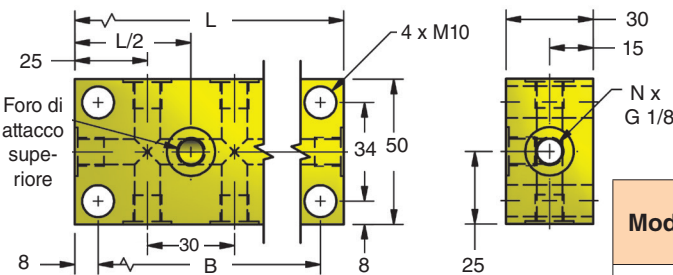

| Modello | N (Totale fori di Attacco) | Fori di Attacco Terminali | Foro di Attacco Superiore | Fori di Attacco laterali | L | B |
|-----------|----------------------------|---------------------------|---------------------------|--------------------------|-----|-----|
| 90.412.07 | 7 | 2 | 1 | 4 | 80 | 64 |
| 90.412.09 | 9 | 2 | 1 | 6 | 110 | 94 |
| 90.412.10 | 10 | 2 | - | 8 | 140 | 124 |
| 90.412.12 | 12 | 2 | - | 10 | 170 | 154 |

Blocchetti di Distribuzione Standard G 1/8

90.411.04 / 90.411.10 / 90.411.12

Il blocchetto di distribuzione standard dispone di 4, 10 o 12 fori di attacco G 1/8. I fori di attacco non utilizzati devono essere chiusi con il tappo 90.505.110 prima di caricare l'impianto. Per maggiori informazioni consultare il bulletin B03142B.

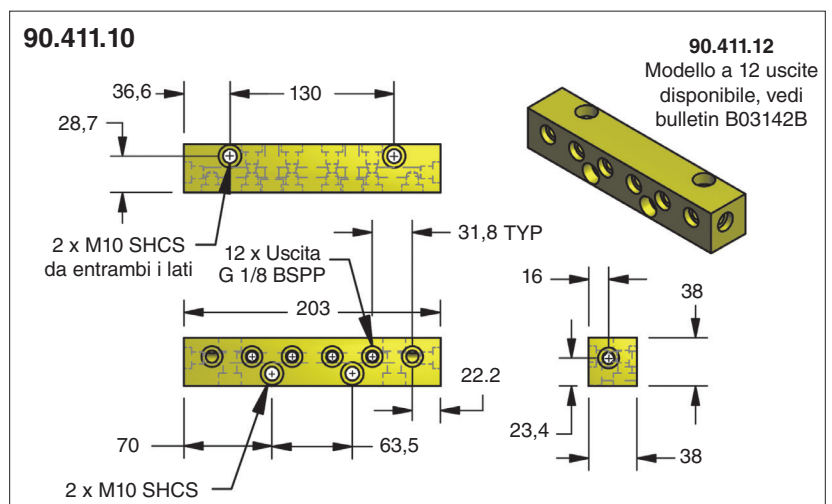
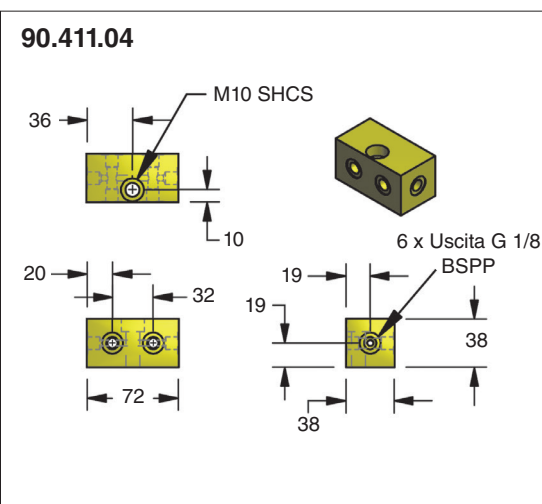

Componenti: Tubi

MINIFLEX® *Raccomandato*
Tubo 90.700 (Y-700)

- + Offre il raggio di curvatura più piccolo possibile per un tubo flessibile
- + Compatibile con i raccordi tipo: Mini, ORFS, D-24 e Zip
- Non può essere collegato con un polmone di compensazione



MINIFLEX®
Tubo 90.705 (Y-705)

- + Compatibile con raccordi Zip
- + Alternativo a 90.700
- + Conforme agli standard Toyota
- Non può essere collegato a un polmone di compensazione



DADCOFLEX® *Raccomandato*
Tubo 90.500 (Y-500)

- + Maggiore Pressione di Lavoro del 90.250 (Y-250) senza sacrificare la curvatura o la portata
- + Compatibile con i raccordi tipo: ORFS e D-24
- + Assemblabile senza unità di pressatura utilizzando l'adattatore 90.504.343



DADCOFLEX®
Tubo 90.400 (Y-400)

ST

- + Può sopportare pressioni elevate pur mantenendo un buon flusso
- + Può essere collegato con un polmone di compensazione
- Raggio di curvatura meno flessibile



DADCOFLEX®
Tubo 90.250 (Y-250)

NON PIÙ IN USO

- + Montato sul corpo senza strumenti aggiuntivi utilizzando adattatori non pressati
- 190 bar è il massimo aumento di pressione
- Difficile da montare



DF Tubazioni rettilinee
DF. _____

Lunghezza (mm)

- + Estremamente resistente e compatto
- Dimensioni critiche, nessuna flessibilità

NOTA: Per ordinare i tubi rettilinei DF, utilizzare il codice di cui sopra. Per particolari curvi, è necessario fornire un disegno. Per maggiori informazioni, fare riferimento al Bulletin B02118B.



| Codice No. | OD | ID | Pressione di Lavoro | Pressione di Scoppio | Raggio di Curvatura | Matrice di Pressatura/Aggraffatura | Diametro Crimpatura |
|-------------------------|-----|-----|---------------------|----------------------|---------------------|--|---------------------|
| • 90.700 (Y-700) | 5 | 2 | 630 bar | 1890 bar | 20 | Pressatura - Mini 90.710.8 Anello non Richiesto | 7,00 – 7,25 |
| 90.705 (Y-705) | 5 | 2 | 630 bar | 1940 bar | 20 | | |
| • 90.500 (Y-500) | 11 | 5 | 345 bar | 1380 bar | 38 | 80C-P03 Matrice Grigia 82C-R01 Anello | 12,19 – 12,70 |
| 90.400 (Y-400) | 13 | 6,5 | 345 bar | 1380 bar | 50 | 80C-P04 Matrice Rossa 82C-R01 Anello | 14,22 – 14,73 |
| 90.250** (Y-250) | 12 | 6,4 | 190 bar | 758 bar | 38 | 80C-P04J Matrice Rossa 82C-R01 Anello | 13,59 – 14,10 |
| DF Tubazioni rettilinee | 6,4 | 4,5 | 260 bar | 1000 bar | 15,9 | Assemblato da DADCO | Assemblato da DADCO |

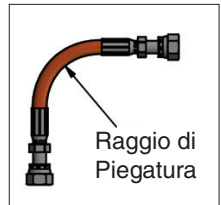

• Tipologie Raccomandate

**** NON PIÙ IN USO**

DADCO offre unità di aggraffatura idrauliche o ad azionamento pneumatico; per ulteriori informazioni andare a pagina 26.

Assemblaggio Tubo

Un tubo assemblato DADCO è composto da lunghezza del tubo con due raccordi adattatori alle estremità. Per maggiori informazioni su come ordinare un tubo assemblato, vedere il Bulletin B21102.

Tubo Assemblato Esempio di Ordinazione:

90.500. S843. S854. 600. I

Tipo di Tubo _____
 (700, 705, 500, 400 or 250)

Raccordo Adattatore Tubo _____

| Tipo di Tenuta/Attacco | Esempio |
|------------------------|---------|
| ORFS | S943 |
| D-24 | D843 |
| Mini | L943 |
| Zip | B943 |

Orientamento
 Adattatore con orientamento del tubo: I, C o S

Lunghezza del Tubo Assemblato (L) in mm
 Distanza tra le superfici di tenuta

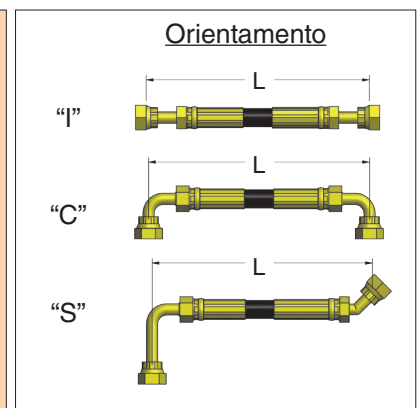

Tipologia appropriata per il riferimento di tenuta -Lettera (S, D, L or B).

Componenti: Adattatori tubo ORFS

La DADCO è stato il primo produttore di molle a gas ad offrire O-Ring 9/16-18 sulle facce di tenuta (ORFS). I raccordi ORFS della DADCO impediscono la perdita di gas azoto ad alta pressione per mezzo di una guarnizione di tenuta in elastomero ad ogni giunzione. La DADCO consiglia di utilizzare i tubi di marca DADCO presenti a pagina 10 con i raccordi adattatori presenti in questo catalogo. Se la lunghezza del tubo richiesto è inferiore al valore H, utilizzare tubazioni tipo DF (pagina 10) o raccordi per tubi flessibili rigidi (pagina 12). La DADCO offre anche una varietà di raccordi in acciaio inox da abbinare al tubo flessibile Y-705 o Y-500 per il collegamento di impianti che lavorano in ambienti con condizioni estreme.

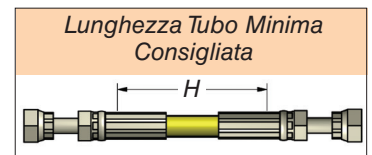

.SS = Opzione in Acciaio Inox - Disponibile

Raccordo Adattatore Pressato per Tubo 90.700 o 90.705 (Y-700 o Y-705)

Lunghezza H = 75

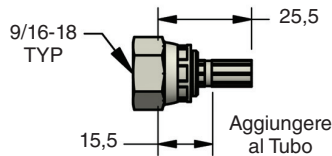

90.504.943 .SS
(S-943)
Raccordo Tubo Dritto

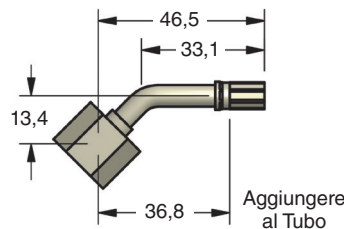

90.504.954
(S-954)
Raccordo Tubo a 45°

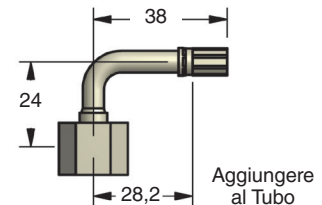

90.504.959
(S-959)
Raccordo Tubo a 90°

Raccordo Adattatore Pressato per Tubo 90.500 (Y-500)

Lunghezza H = 80

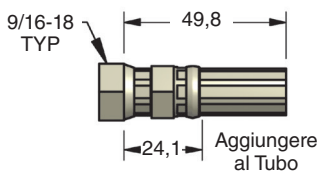

90.504.843 .SS
(S-843)
Raccordo Tubo Compatto

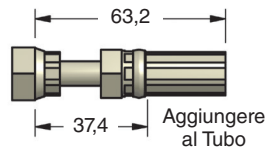

90.504.851
(S-851)
Raccordo Tubo Retraibile

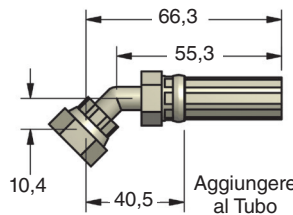

90.504.854
(S-854)
Raccordo Tubo a 45°

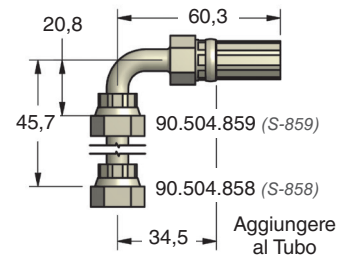

90.504.859 (S-859) Corto
90.504.858 (S-858) Lungo

Raccordo Adattatore Pressato / Aggraffato per Tubo 90.250 o 90.400 (Y-400 o Y-250)

Lunghezza H = 85

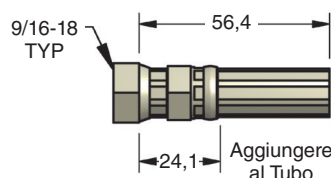

90.504.743
(S-743)
Raccordo Tubo Compatto

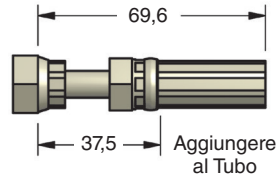

90.504.751
(S-751)
Raccordo Tubo Retraibile

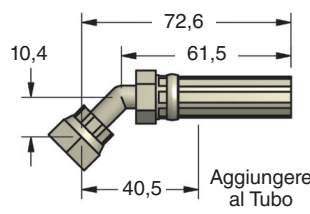

90.504.754
(S-754)
Raccordo Tubo a 45°

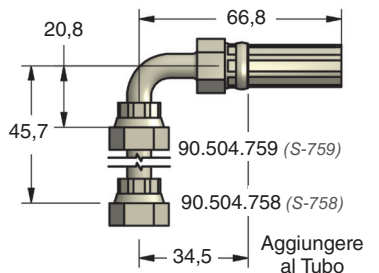

90.504.759 (S-759) Corto
90.504.758 (S-758) Lungo

Raccordo Adattatore non Pressato per Tubo 90.500 e 90.250 (Y-500 e Y-250)

Lunghezza H = 85

Nuovo!

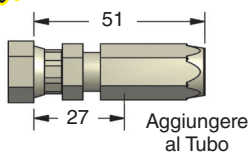

90.504.343
(S-343)
Raccordo Tubo Compatto
(per Y-500)

NON PIÙ IN USO

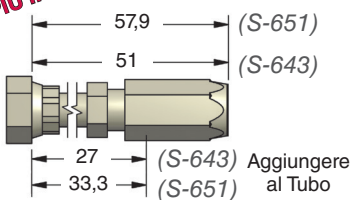

90.504.643 (S-643)
Raccordo Tubo Compatto
90.504.651 (S-651)
Raccordo Tubo Retraibile (per Y-250)

NON PIÙ IN USO

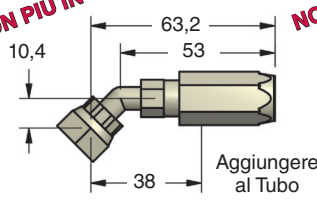

90.504.654
(S-654)
Raccordo Tubo a 45°
(per Y-250)

NON PIÙ IN USO

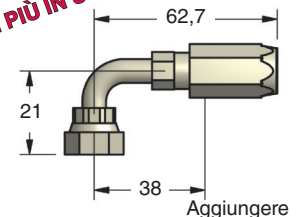

90.504.659
(S-659)
Raccordo Tubo a 90°
(per Y-250)

Componenti: Adattatori tubo ORFS

DADCO offre adattatori compatti per tubi flessibili ORFS (O-ring Face Seal) con filettatura 9/16-18 e guarnizioni in elastomero su ciascun giunto, per prevenire la perdita di azoto ad alta pressione. Pur essendo più compatti degli adattatori 90.504.700 e 90.504.800, sono ugualmente compatibili con tutti i raccordi di questa serie. Per realizzare un impianto collegato, consigliamo di utilizzare i tubi DADCO insieme agli adattatori mostrati di seguito.

Adattatori Compatti per tubo 90.500 (Y-500)

Lunghezza H = 70

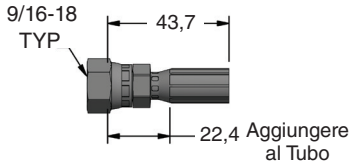

90.504.543
(SK-543)
Raccordo Tubo Compatto

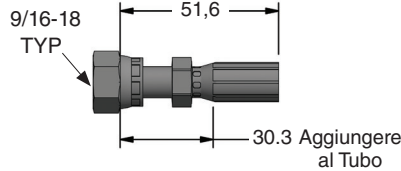

90.504.551
(SK-551)
Raccordo Tubo Retraibile

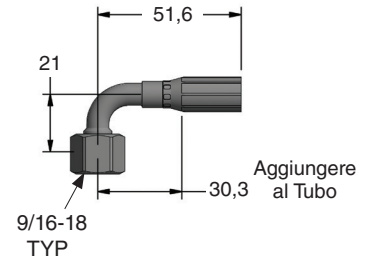

90.504.559
(SK-559)
Raccordo Tubo a 90°

Adattatori Compatti per tubo 90.400 (Y-400) ST

Lunghezza H = 75

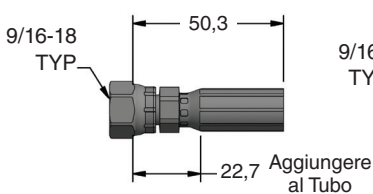

90.504.443
(SK-443)
Raccordo Tubo Compatto

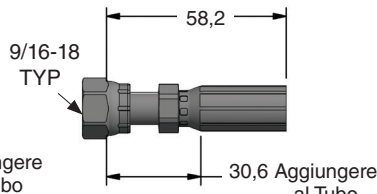

90.504.451
(SK-451)
Raccordo Tubo Retraibile

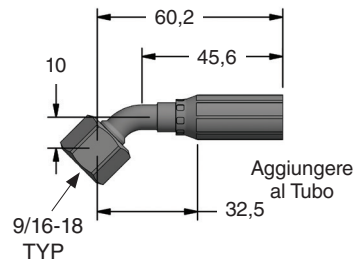

90.504.454
(SK-454)
Raccordo Tubo a 45°

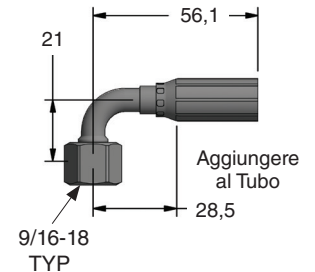

90.504.459
(SK-459)
Raccordo Tubo a 90°

Fascette di Fissaggio per Tubi

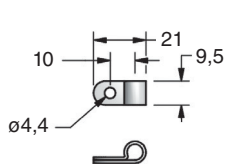

90.504.701 (HS-701)
Da usare per i Tubi tipo
90.700 e 90.705

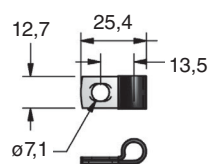

90.504.700 (HS-700)
Da usare per i Tubi tipo
90.700 e 90.705

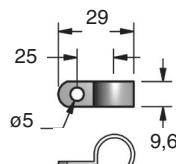

90.504.250 (HS-250)
Da usare per i Tubi tipo
90.500, 90.400 e 90.250

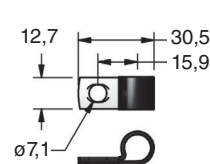

90.504.500 (HS-500)
Da usare per i Tubi tipo
90.500 e 90.250

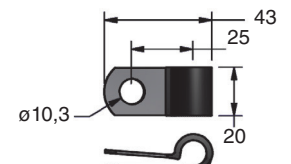

90.504.400 (HS-400)
Da usare per i Tubi tipo
90.500, 90.400 e 90.250

Componenti: Raccordi ORFS

Raccordi per Tubi Flessibili Rigidi

Raccordi per tubi flessibili rigidi sono disponibili in lunghezze predeterminate e sono ideali per applicazioni in spazi limitati. Possono sostituire tubi flessibili tradizionali, in particolare quando la lunghezza richiesta del tubo è inferiore alla lunghezza minima raccomandata dalla DADCO (vedi Lunghezza H min a pagina 9-10). Per lunghezze speciali del tubo rigido, vedere Tubazioni DF a pagina 8.

Metrico

| Cod. No. | A | B |
|-------------------------|-----|----------|
| 90.503.xxxx (S-9xxx) | mm | A - 43,2 |
| 9075 | 75 | 31,8 |
| 9100 | 100 | 56,8 |
| 9120 | 120 | 76,8 |
| 9125 | 125 | 81,8 |
| 9130 | 130 | 86,8 |
| 9140 | 140 | 96,8 |
| 9150 | 150 | 106,8 |

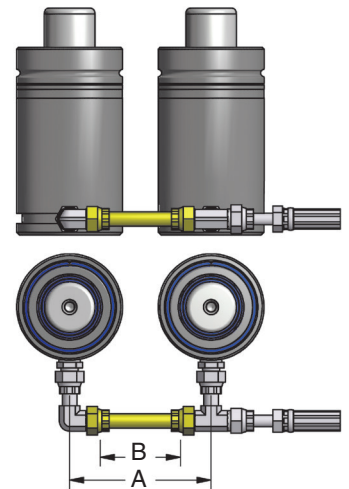

Adattatori per Fori di Attacco

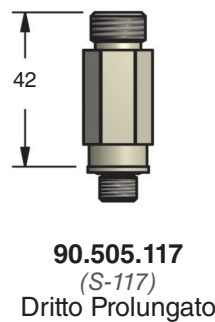
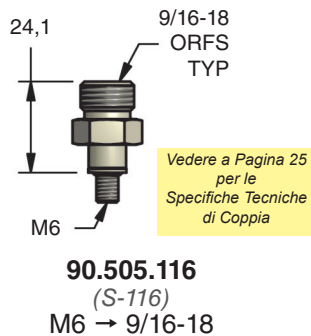
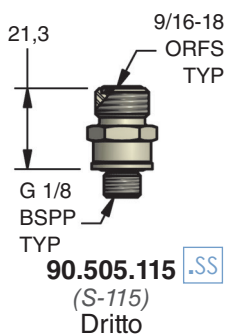

Le facce di tenuta dei raccordi della DADCO (ORFS) hanno una guarnizione in elastomero in ogni giunzione.



SS = Opzione in Acciaio Inox - Disponibile

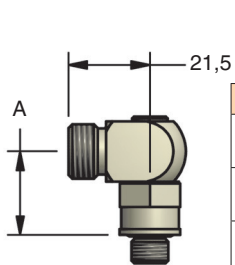
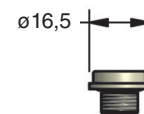
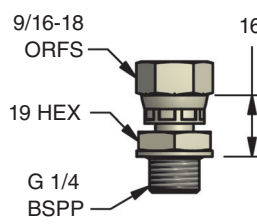
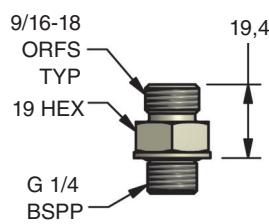
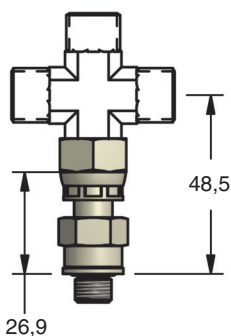

| Cod. No. | A |
|----------|----|
| 230 SS | 22 |
| 240 | 36 |
| 250 | 43 |

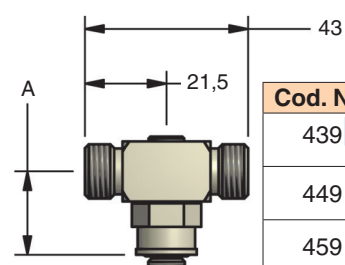
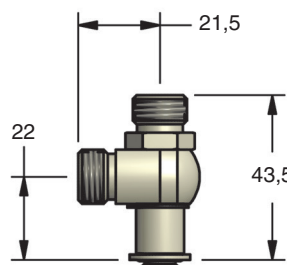
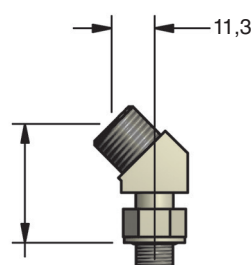

| Cod. No. | A |
|----------|----|
| 439 SS | 22 |
| 449 | 36 |
| 459 | 43 |

90.506.230 (S-230) Raccordo a 90°

90.505.330 (S-330) Raccordo a 45°

90.505.438 (S-438) Raccordo Adattatore

90.506.439 (S-439) Raccordo a T

Raccordi

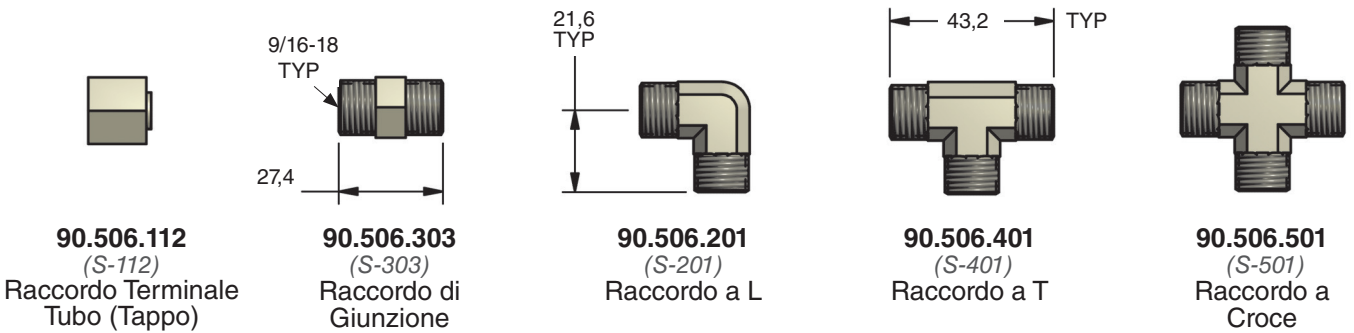

Raccordi Standard Orientabili

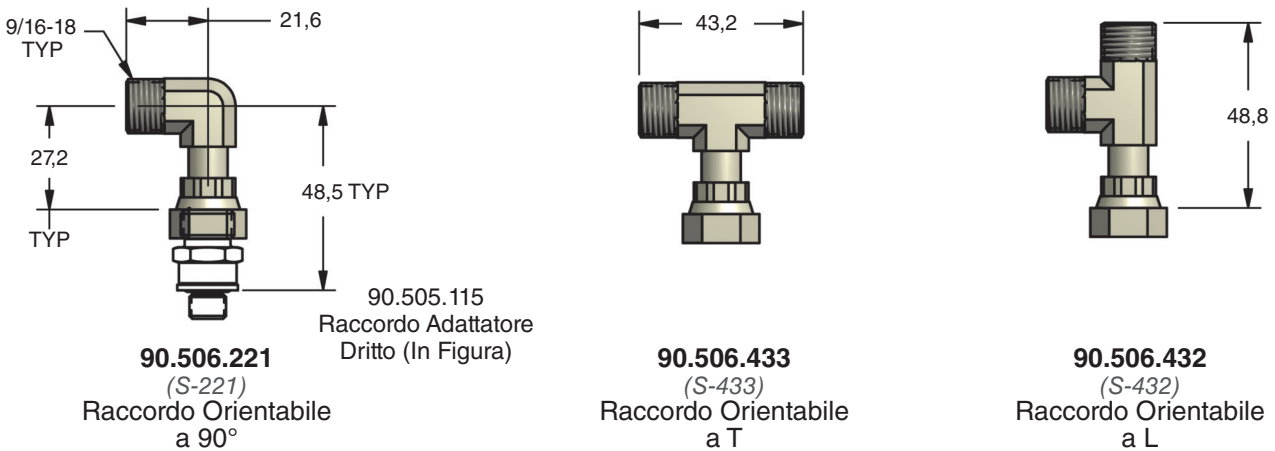

Raccordi Compatti Orientabili

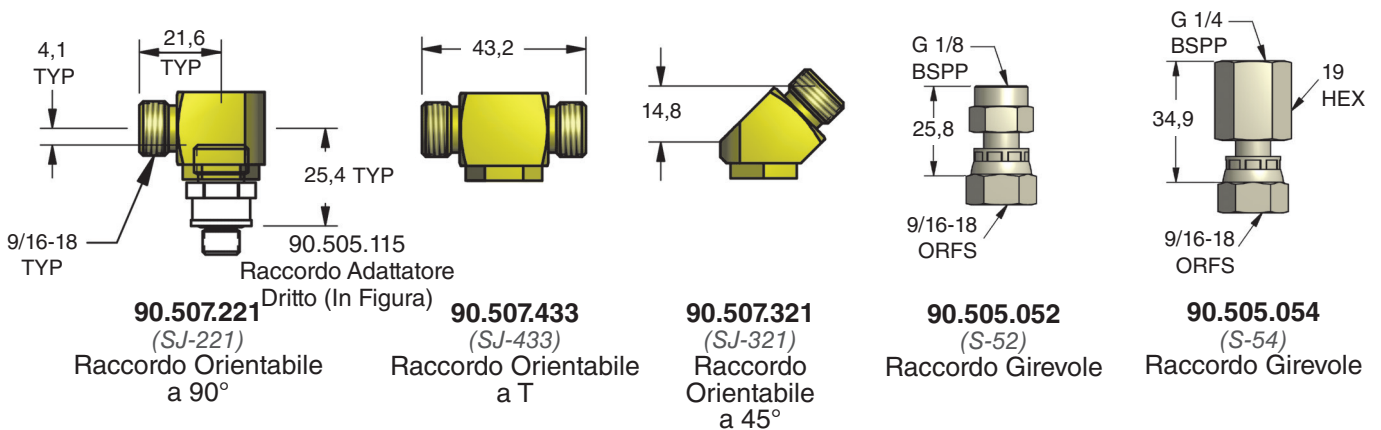

Raccordi Adattatori Retrofit

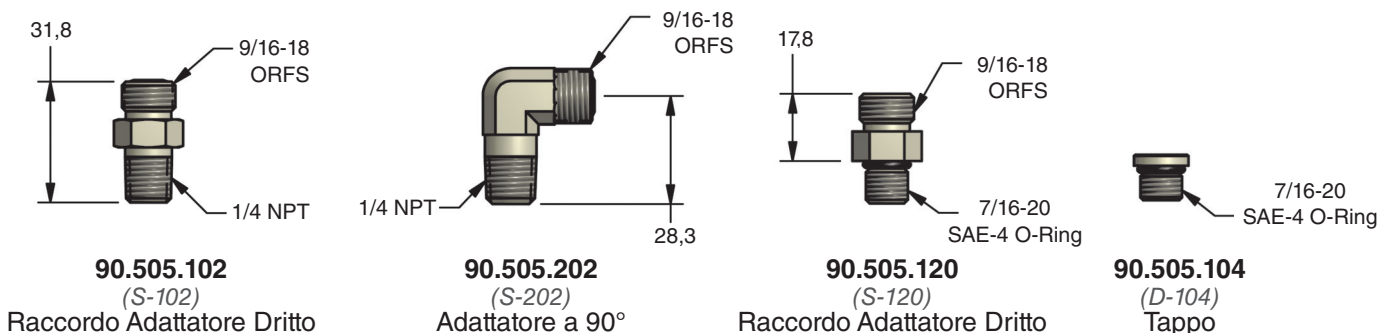

Componenti: Raccordi Conici D-24

D-24 Tubo Assemblato con 90.700 o 90.705 (Y-700 or Y-705)

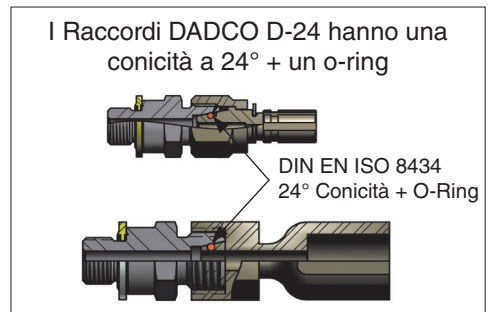
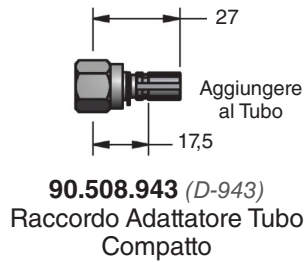
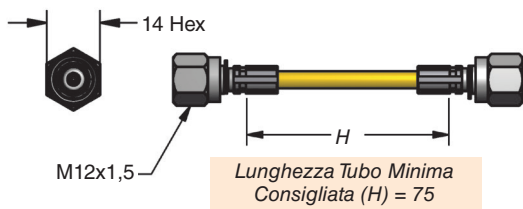

D-24 Tubo Assemblato con 90.500 (Y-500)

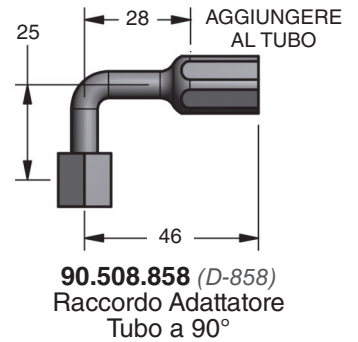
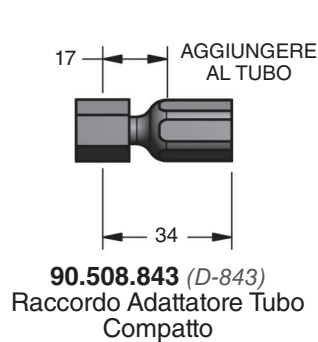
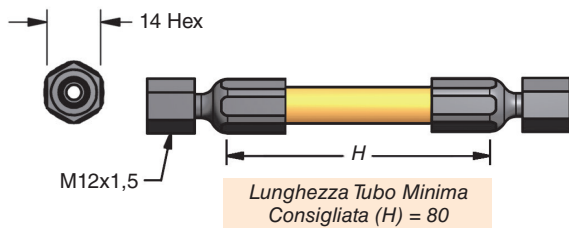

Adattatore per Fori di Attacco

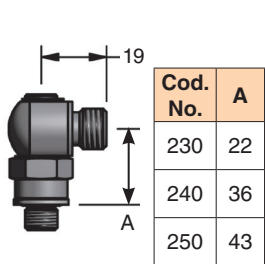
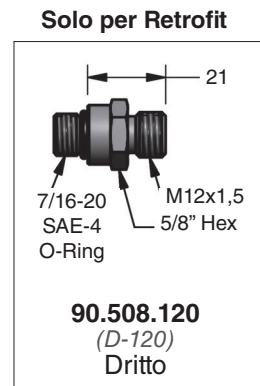
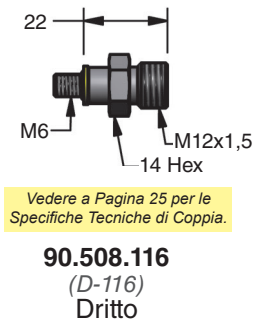
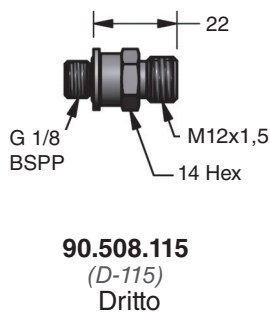

90.508.230 (D-230)

Raccordo Adattatore a 90°

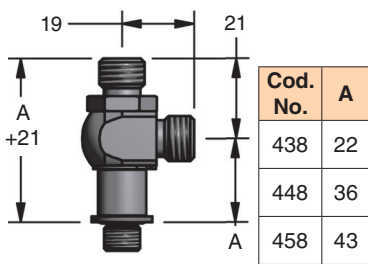

90.508.438 (D-438)

Raccordo Orientabile a L

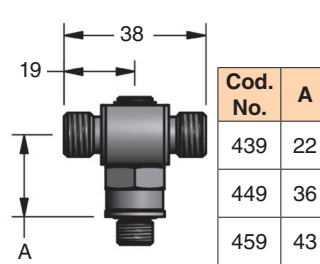

90.508.439 (D-439)

Raccordo a T

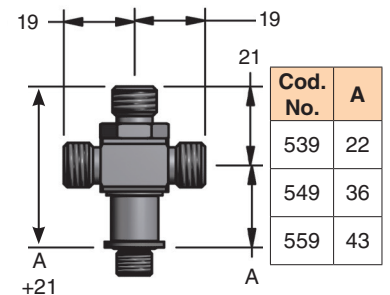

90.508.539 (D-539)

Croce Raccordo a T

Raccordi

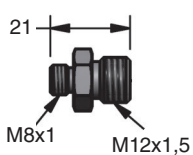

90.508.607 (D-607)
Riduzione

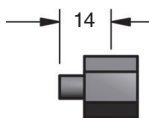

90.508.112 (D-112)
Raccordo terminale tubo (Tappo)

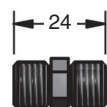

90.508.303 (D-303)
Unione

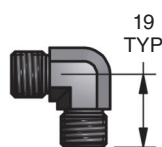

90.508.201 (D-201)
Raccordo a L

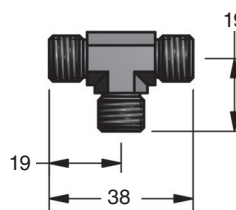

90.508.401 (D-401)
Raccordo a T

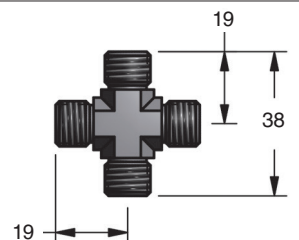

90.508.501 (D-501)
Raccordo a Croce

MINIFLEX® Tubo Assemblato con 90.700 o 90.705 (Y-700 o Y-705)

.SS = *Opzione in Acciaio Inox - Disponibile*

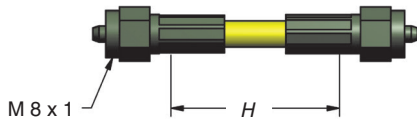

Minima lunghezza consigliata tra le facce di tenuta (H) = 45

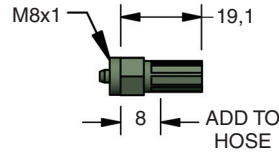

90.601.943 **.SS**
(L-943)

Adattatore Tubo Fisso

Raccordi MINILink®

Adattatori per fori di attacco della Serie Micro (C.045 - C.250) e della serie Ultra Force® (U.0175/U.0325)

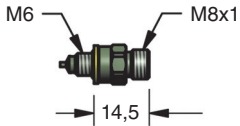

90.607.122
(L-122)

Raccordo di Servizio Micro

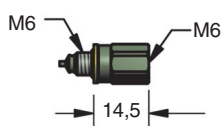

90.607.038
(L-38)

Raccordo Adattatore Lungo per fori di attacco Micro

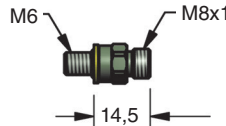

90.607.120 **.SS**
(L-120)

Raccordo Adattatore per Fori di Attacco - Dritto

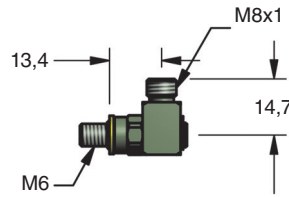

90.607.220 **.SS**
(L-220)

Raccordo Adattatore per Fori di Attacco - a 90°

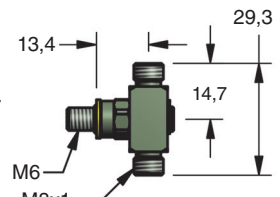

90.607.429 **.SS**
(L-429)

Raccordo Adattatore per fori di Attacco - a T

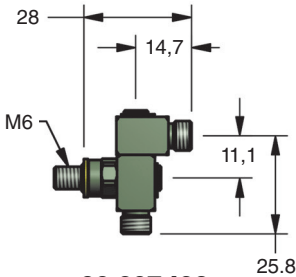

90.607.428
(L-428)

Raccordo Adattatore per Fori di Attacco - a L

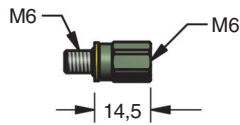

90.607.035
(L-35)

Prolunga per Raccordo Adattatore per Fori di Attacco

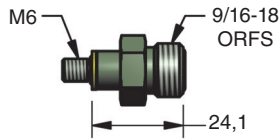

90.505.116
(S-116)

Riduzione M6 → 9/16-18

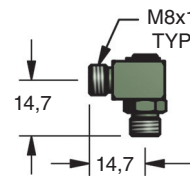

90.607.201
(L-201)

Raccordo

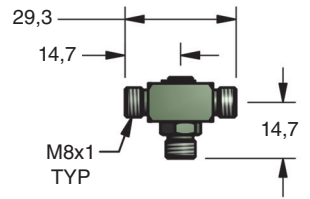

90.607.401
(L-401)

Raccordo a T

Vedere a pagina 25 per le specifiche tecniche di coppia.

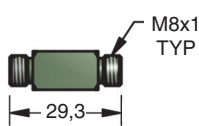

90.606.303
(L-303)

Unione

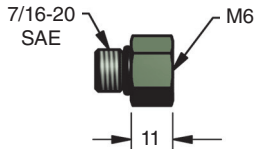

90.607.055
(L-55)

Riduzione 7/16-20 → M6

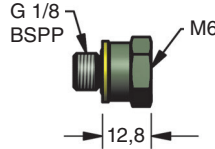

90.607.065
(L-65)

Riduzione G 1/8 → M6

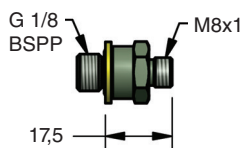

90.607.115
(L-115)

Riduzione G 1/8 → M8x1

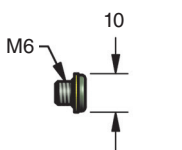

90.607.110
(L-110)

Tappo per Fori di Attacco



90.605.109
(L-109)

Tappo

M6 → G 1/8 Adattatore per Fori di Attacco

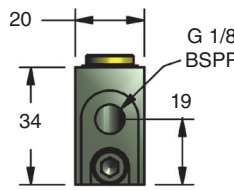
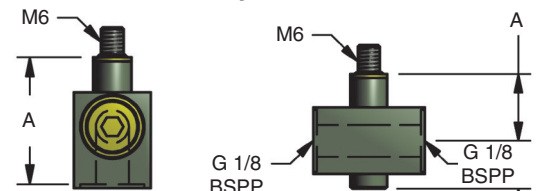

90.607.116
Dritto

| Cod. No. | A |
|----------|----|
| 116 | 33 |
| 126 | 46 |

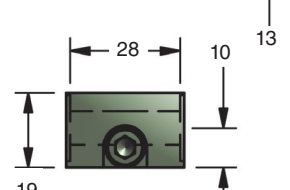

90.607.439
Raccordo a T

| Cod. No. | A |
|----------|----|
| 439 | 18 |
| 449 | 31 |

Componenti: Raccordi Zip (CNOMO)

Zip – Tubo Assemblato con 90.700 o 90.705 (Y-700 o Y-705)

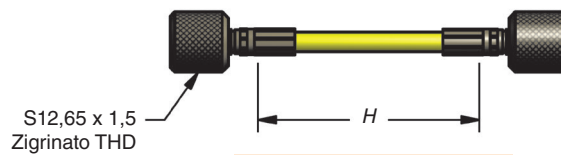

Minima lunghezza del tubo consigliata (H) = 75

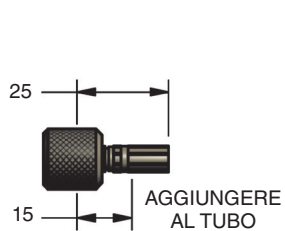

90.804.943
(B-943)
Adattatore Tubo Dritto

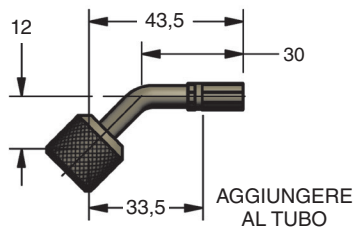

90.804.954
(B-954)
Adattatore Tubo a 45°

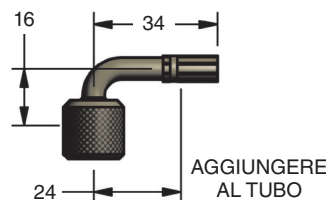

90.804.958
(B-958)
Adattatore Tubo a 90° Corto

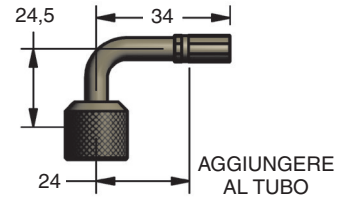

90.804.959
(B-959)
Adattatore Tubo a 90° Lungo

Raccordi

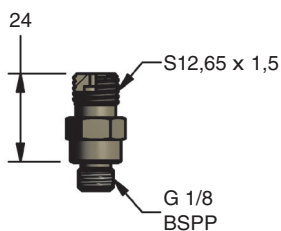

90.805.115
Raccordo Adattatore per fori di attacco - Dritto

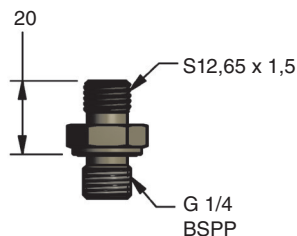

90.805.122
Raccordo Adattatore per fori di attacco - Dritto

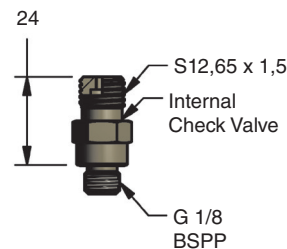

90.805.190
Adattatore con Valvola per fori di Attacco

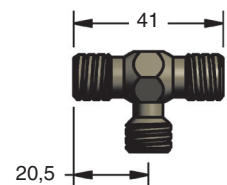

90.806.401
Raccordo a T

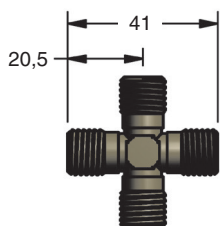

90.806.501
Raccordo a Croce

Nuovo!

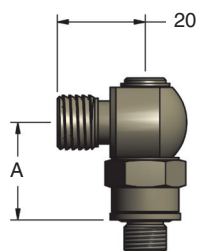

90.807.230
Raccordo Orientabile ad Angolo

Nuovo!

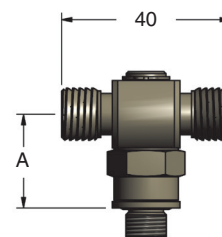

90.807.439
Raccordo Orientabile a due vie

| Cod. No. | A |
|----------|----|
| 230 | 22 |
| 240 | 36 |
| 250 | 43 |

| Cod No. | A |
|---------|----|
| 439 | 22 |
| 449 | 36 |
| 459 | 43 |

Polmoni di Compensazione

I Polmoni di Compensazione DADCO vengono utilizzati con sistemi a flusso aperto per aumentare il volume nell'impianto riducendo così l'aumento della pressione durante la corsa di lavoro dei cilindri. I Polmoni di Compensazione sono disponibili in due modelli: F - "Modello a Flusso Libero" viene fornito con più fori di attacco aperti standard per la massima flessibilità di collegamento; M1- "Modello SMS-i®" ha un foro di attacco sul piano inferiore per poter essere collegato ad una piastra di base. Manometri e valvole a sfera di intercettazione sono disponibili su richiesta. Per determinare la dimensione appropriata del polmone di compensazione, vedere il Bulletin B14102, o utilizzare il calcolatore di forza DADCO dal nostro sito Web, www.dadco.net.

Il tubo DADCO 90.700 (Y-700) / 90.705 (Y-705) non è generalmente raccomandato per l'uso con i polmoni di compensazione a causa della limitata capacità di portata.

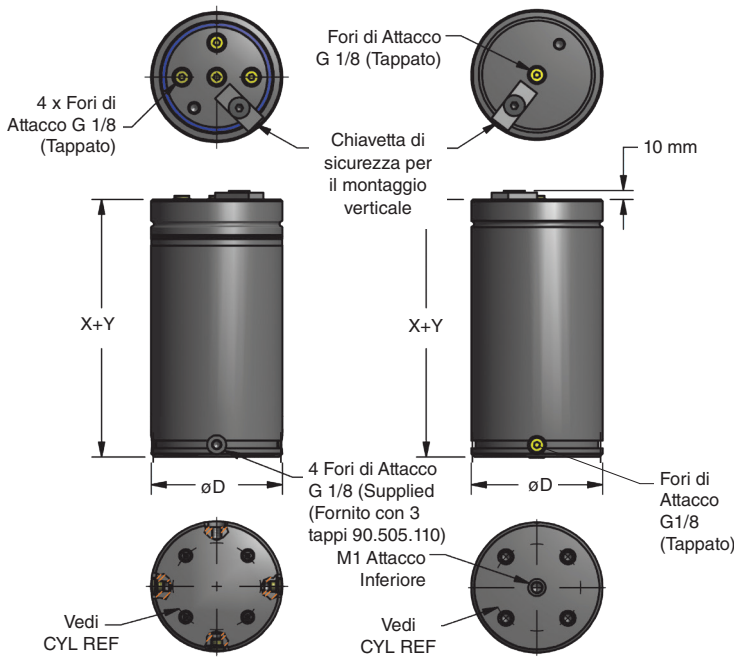

F – Modello a Flusso Libero

M1 – Modello SMS-i®

| ST | 30 | 50 | 75 | 100 |
|-----|----------------------|------|------|-------|
| D | 95 | 120 | 150 | 195 |
| X | 117 | 137 | 152 | 157 |
| Y | Volume del Polmone L | | | |
| 50 | 0,59 | 1,05 | 1,71 | 2,92 |
| 100 | 0,85 | 1,44 | 2,33 | 3,99 |
| 150 | 1,10 | 1,83 | 2,94 | 5,06 |
| 200 | 1,35 | 2,22 | 3,56 | 6,13 |
| 250 | 1,60 | 2,62 | 4,17 | 7,20 |
| 300 | 1,85 | 3,01 | 4,78 | 8,27 |
| 350 | 2,10 | 3,40 | 5,40 | 9,34 |
| 400 | 2,35 | 3,79 | 6,01 | 10,41 |

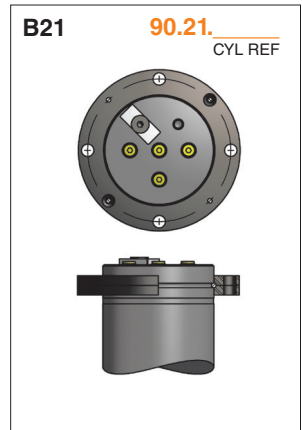
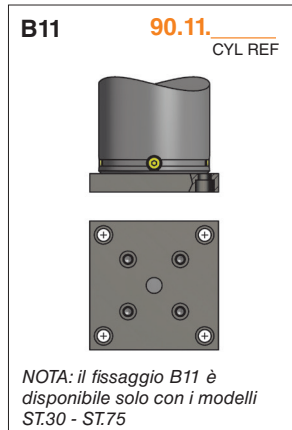

B29

| Polmone di Compensazione | CYL REF | D | E | F | G | H | J | K |
|--------------------------|---------|-----|-----|-----|---------|------|------|------|
| 30 | 3000 | 95 | 50 | 75 | 4 x M10 | 25,4 | 38 | 50,5 |
| 50 | 5000 | 120 | 90 | 120 | 4 x M10 | 25,4 | 38 | 78 |
| 75 | 7500 | 150 | 90 | 120 | 4 x M10 | 25,4 | 38 | 85 |
| 100 | 10000 | 195 | 100 | 150 | 4 x M12 | 31,8 | 50,8 | 98,5 |

Flange per polmone di compensazione. Vedere il catalogo della serie 90.10 / 90.8 per i dettagli di montaggio.

Esempio di Ordinazione:

ST.30. 150. TO. F

Dimensione:
30, 50, 75, 100
Lunghezza (Y):
50, 100, 150, 200, 250, 300, 350, 400

Sistema Operativo:
F = Flusso Libero per Collegamento,
M1 = SMS-i® (Attacco inferiore + componente di tenuta)
Opzioni di Montaggio:
TO = Modello Base. Quando non è specificato, di predefinito è il modello TO. I fissaggi ordinati con i polmoni saranno assemblati in fabbrica.

Polmoni di Compensazione: Raccomandazioni





Nel collegamento ad un Polmone di Compensazione, è importante che il percorso tra la porta della molla a gas e la porta dedicata sul Polmone di Compensazione sia diretto. DADCO consiglia di utilizzare il tubo Y-400 per massimizzare il flusso tra la molla a gas ed il Polmone di Compensazione. Nel selezionare la raccorderia, è importante scegliere i raccordi con la minor restrizione del flusso. Seguire le linee guida di seguito per evitare un aumento della temperatura di esercizio ed un aumento della pressione. Per qualsiasi dubbio, contattare DADCO.

Caratteristiche Tubo per Polmone di Compensazione

| Codice Tubo | Diametro Interno mm | Pressione di Lavoro bar |
|-------------------|---------------------|-------------------------|
| 90.400 (Y-400) | 6,5 | 345 |

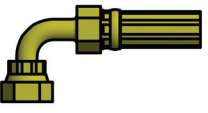

Raccordi Raccomandati

| | | |
|---|---|---|
|  |  |  |
| 90.504.758 90.504.759 90.504.459 | 90.506.221 | 90.506.230 |
|  |  | |
| 90.507.221 | 90.507.321 | |

Collegamento Polmone di Compensazione a SMS-i®

I Polmoni di Compensazione DADCO ordinati con uscita M1 sono utilizzati nei sistemi SMS-i® e prevedono una porta inferiore. Questi serbatoi sono fissati alla piastra base per mezzo di rondella di tenuta e viti di montaggio standard.

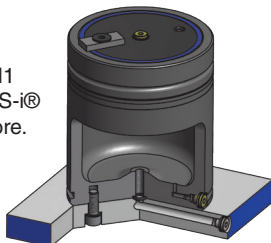

Specifiche Operative

Elemento di Carica: Gas Azoto
Range di Pressione di Carica: 15 – 150 bar
Temperatura di Esercizio: 4°C – 71°C

*Note: la pressione del Polmone di Compensazione non deve superare i 264 bar alla massima temperatura

Linee Guida per il Collegamento

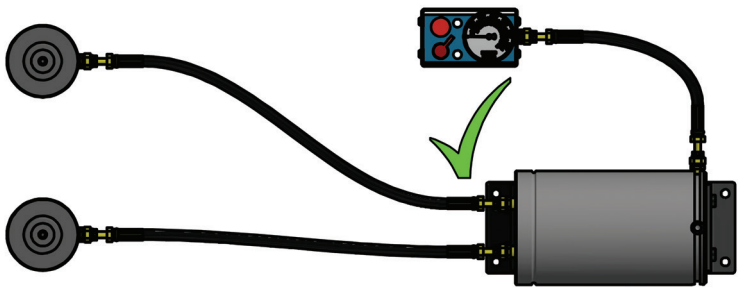
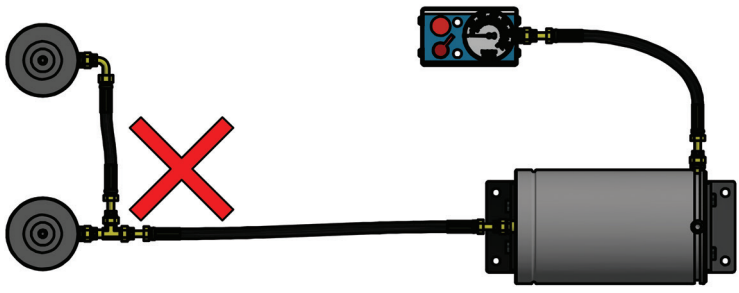
Non dividere i tubi tramite raccordo T

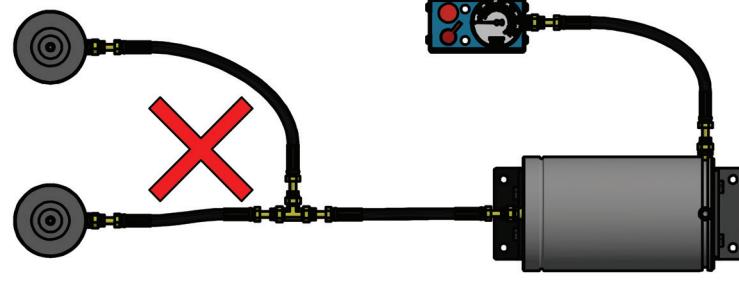

Non dividere i tubi tramite raccordo T

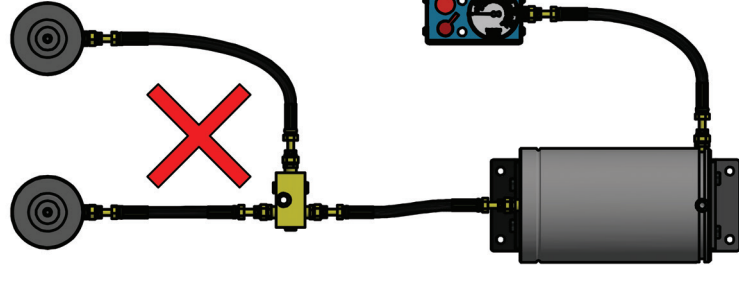

Non dividere i tubi tramite blocco di distribuzione

Componenti: Monitor di Pressione



Monitor di Pressione Elettronico

DADCO prevede due tipologie di Monitor di Pressione Elettronico, per monitorare la pressione del gas durante il lavoro: un Monitor di Pressione Elettronico e un Pannello di Controllo con Monitor di Pressione. Entrambe le tipologie consentono configurazioni multiple, per adattarsi al meglio a ciascuna applicazione. DADCO offre diverse opzioni di sensori, per avvisare i controller della pressa in caso di variazioni della pressione del sistema. Le caratteristiche dei sensori di pressione disponibili sono dettagliate alle pagine 20 – 21.



Configurazione Monitor di Pressione Elettronico

Per configurare il Monitor di Pressione Elettronico, seleziona la base, il sensore e il cavo accessorio più adatto alla tua applicazione.





1) Opzione Cablaggi

| | | | |
|---|---|---|---|
|  | 90.454.M12.S.____ Orientamento Attacco: S = Dritto |  | 90.454.M12.L.____ Orientamento Attacco: L = Gomito |
|---|---|---|---|

2) Opzioni Protezione



| | | | |
|--|---|--|----|
|  | G |  | G2 |
|--|---|--|----|

3) Interruttore / Sensore Pressione

| | | | | |
|---|--|---|---|---|
|  |  |  |  |  |
| EDS | DSK | DPS | DPT | SKN |

Per i dettagli vedi pagine 20-21.

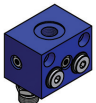
4) Opzione Base

| | |
|--|---|
|  |  |
| JB | C2 |

Specifica GM disponibile, bulletin B16106.
Vedere pagina 22 per i dettagli versione C2.

Esempio Mostrato:
90.421.C2.S.EDS.G
Con Cablaggio 90.454.M12.S

Dimensions: G = 133, G2 = 121, 2 x M6 SHCS, 30, 38, 20, 35, 51, 38, 40, 70.

Esempio di Ordinazione:

90.421. JB. S. EDS. G

Modello Numero

Opzione Base

JB = Solo il Blocco (Valvola di Scarico, Valvola di Carico e Disco di Rottura non inclusi),
C2 = Blocco completo di Valvola di Scarico "Vibration Resistant", Valvola di Caricamento e Disco di Rottura

Opzioni Protezione
G, G2

Interruttore / Sensore Pressione

EDS = Sensore di Pressione Elettronico, DSK = Sensore di Pressione a Pistone, DPS = Sensore di Pressione a Ghiera, DPT = Trasmittitore di Pressione Elettronico, SKN = Sensore di Pressione Elettronico

Raccordo di Collegamento

N = Nessun Raccordo Fornito, S = 90.505.115 (ORFS), D = 90.508.115 (D-24), B = 90.805.115 (Zip), L = MINILink® Fitting. Predefinito è N.



Componenti: Monitor di Pressione

Componenti Monitor di Pressione Elettronico

Segui questa guida e scegli i componenti più adatti alle tue esigenze applicative.







1) Accessori Cavi

Il Monitor di Pressione Elettronico DADCO prevede due opzioni di accessori per cavi tra cui scegliere: S, dritto, o L, a gomito. Esamina i dettagli forniti di seguito per selezionare l'opzione corretta per la tua applicazione.

| | |
|---|--|
|  <p>90.454.M12.S.____ Orientamento Attacco: S = Dritto</p> |  <p>90.454.M12.L.____ Orientamento Attacco: L = Gomito</p> |
| <p>Lunghezza Cavo: 02 = 2 m, 05 = 5 m, 10 = 10 m</p> | |
| <p>Applicabile sui sensori EDS, DPS, DPT e SKN</p> | |

2) Opzioni Protezione

I Monitor di Pressione Elettrici DADCO prevedono due opzioni di protezione disponibili: G e G2. Si consiglia di utilizzare l'opzione G con i nostri sensori di pressione EDS e DSK. Si consiglia di utilizzare l'opzione G2 con i nostri sensori di pressione DPS, DPT ed il nuovo SKN. Esamina i dettagli forniti di seguito per selezionare l'opzione più adatta alla tua applicazione.

| | |
|---|---|
| <p>G</p>  | <p>G2</p>  |
| <p>Lunghezza Protezione: 95 mm</p> | <p>Lunghezza Protezione: 83,1 mm</p> |
| <p>Larghezza: 51 mm</p> | <p>Larghezza: 51 mm</p> |
| <p>Sensori di Pressione Elettronici Raccomandati:</p> <div style="display: flex; justify-content: space-around;"> <div data-bbox="287 1904 367 2105">  <p>EDS</p> </div> <div data-bbox="518 1915 622 2105">  <p>DSK</p> </div> </div> | <p>Sensori di Pressione Elettronici Raccomandati:</p> <div style="display: flex; justify-content: space-around;"> <div data-bbox="965 1915 1045 2105">  <p>DPS</p> </div> <div data-bbox="1125 1915 1189 2105">  <p>DPT</p> </div> <div data-bbox="1268 1904 1348 2105">  <p>SKN</p> </div> </div> |

3) Opzioni Sensore di Pressione

Il Monitor di Pressione Elettronico DADCO prevede cinque opzioni di sensori disponibili: EDS, DSK, DPS, DPT e SKN. Esamina i dettagli forniti di seguito per selezionare l'opzione più adatta alla tua applicazione.

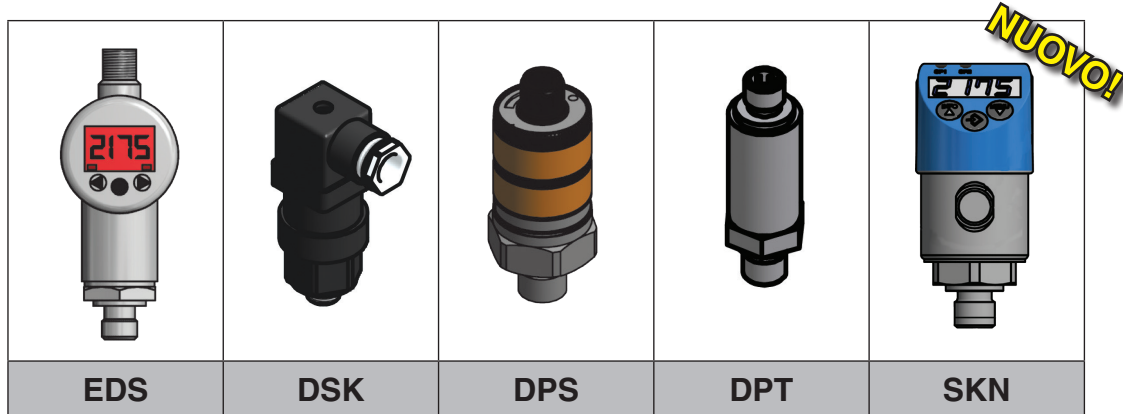

EDS – EDS – Sensore di Pressione Elettronico

Il sensore EDS è dotato di un display digitale a LED che legge il valore della pressione in bar, psi o MPa. Per una maggiore versatilità, il quadrante del display del modello EDS ruota di 270°, mentre il corpo ruota di 340°. Il sensore dispone anche di due uscite che possono essere facilmente impostate con pulsanti frontali. Nota: EDS utilizza il cavo 90.454.M12

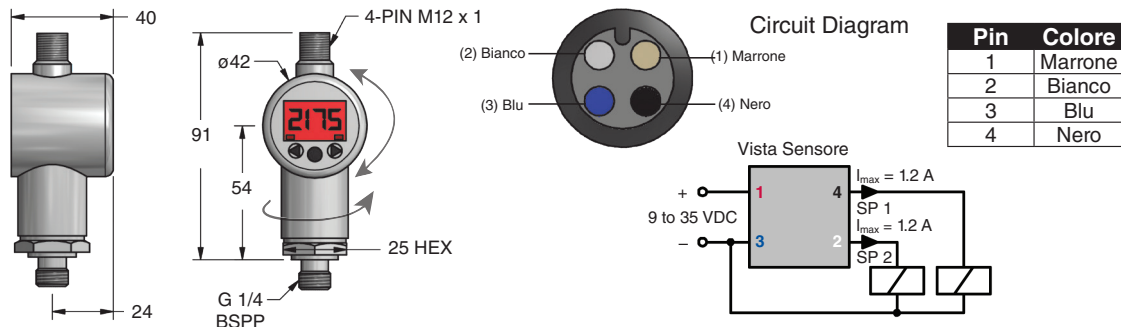

- Caratteristiche:**
- Measuring Range: 0 – 400 bar
 - Supply Voltage: 9 – 35 VDC
 - Switch Rating: 1,2 A max
 - Output: (2) PNP Pin 2, 4
 - Electrical Connection: 4 – Pole M12 x 1
 - Current Consumption: 35 mA max

DSK – Sensore di Pressione a Pistone

L'interruttore DSK utilizza la pressione in ingresso, che aziona un interruttore SPDT quando il valore della stessa aumenta o diminuisce oltre un range preimpostato. L'interruttore manuale controlla la pressione preimpostata. Questo interruttore può essere regolato e cablato manualmente per interrompere un'operazione della pressa, o attivare un allarme quando la pressione è al di sopra o al di sotto del valore impostato. Nota: DSK include un connettore collegabile DIN 43650.

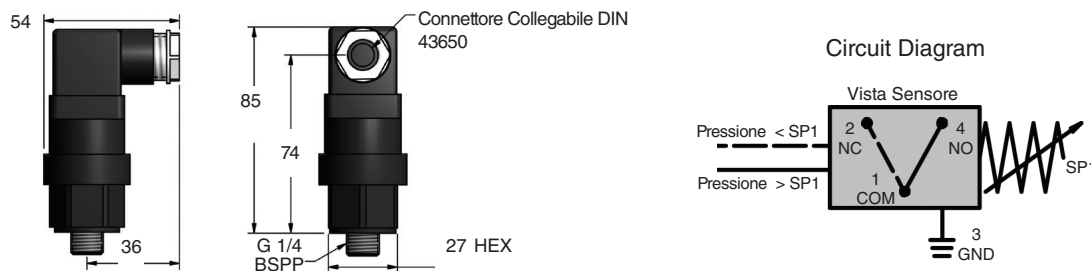

- Caratteristiche:**
- Max Pressure Rating: 600 bar
 - Output: Interruttore SPDT
 - Electrical Connection: DIN 43650
 - Range Tolerance: ± 5 bar
 - Switch Adjustment Range: 50–200 bar
 - Switch Rating: 1 AMP at 250 VAC, 4 AMP at 24 VDC

Componenti: Monitor di Pressione

DPS – Sensore di Pressione a Ghiera

Il Sensore DPS è dotato di due ghiera regolabili manualmente. La ghiera superiore imposta la pressione, la ghiera inferiore imposta la pressione di ripristino. Quando la pressione del sistema aumenta dal valore impostato, l'uscita 1 (pin 4) si apre e l'uscita 2 (pin 2) si chiude. Quando la pressione del sistema scende dalla pressione di ripristino, l'uscita 1 si chiude e l'uscita 2 si apre. *Note: DPS utilizza il cavo 90.454.M12.*

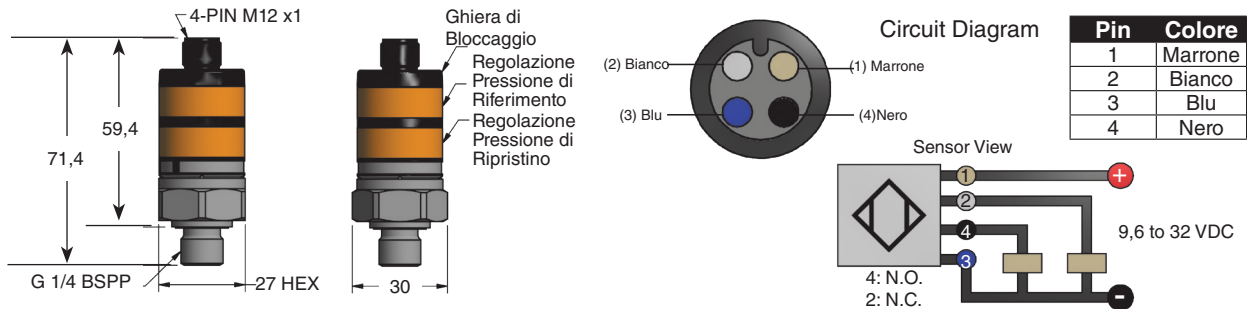

Caratteristiche:

- Measuring Range: 0 – 400 bar
- Operating Voltage: 9,6 – 32 VDC
- Setting Point Range: 20–400 bar
- Reset Point Range: 12–392 bar
- Switch Rating: 500 mA
- Electrical Connection: 4 – Pole M12 x 1
- Current Consumption: < 25 mA
- Switch Output: PnP (1 N.O. & 1 N.C. Complementary)
- Switch Point Accuracy: < ± 2,5%

DPT – Trasduttore di Pressione Elettronico

L'unità DPT di DADCO è un trasduttore di pressione che attraverso un segnale analogico fornisce un intervallo di tensione. Il DPT converte la pressione in entrata in un'uscita 0–10 V. La tensione di uscita può quindi essere dimensionata da un controller della pressa per leggere il valore della pressione.

Note: DPT utilizza il cavo 90.454.M12.

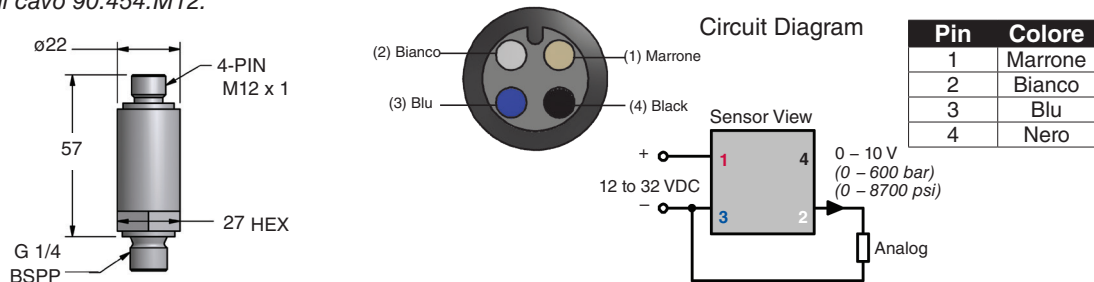

- Supply Voltage: 12 – 32 VDC
- Accuracy: 0,5% Full Scale
- Output Signal: Analog (0-10 Volts)
- Max Pressure Rating: 600 bar
- Electrical Connection: 4 – Pin M12 x 1
- Current Consumption: < 15 mA

NUOVO! SKN / SKP – Sensore di Pressione Elettronico

Il sensore SKN / SKP è dotato di un display digitale a LED che visualizza il valore della pressione in bar, psi o MPa. Il display a LED blu dei modelli SKN / SKP è altamente visibile, ed è facilmente configurabile per controllare le operazioni della pressa quando vengono superati i limiti di pressione impostati. *Note: SKN utilizza il cavo 90.454.M12.*

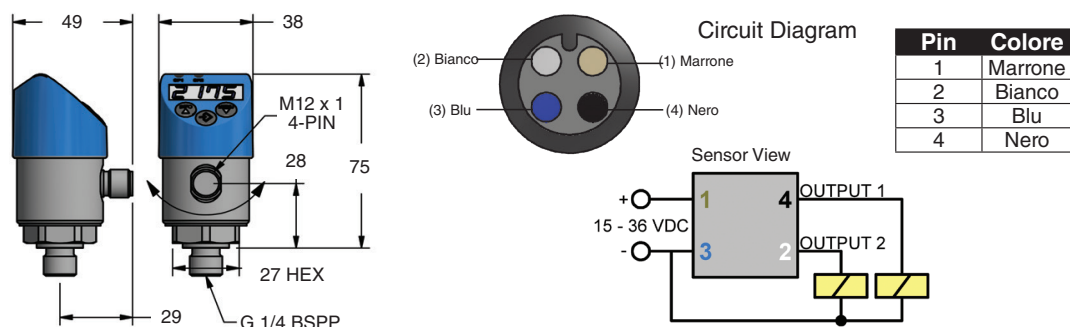

- Measuring Range: 0 – 400 bar
- Voltage: 9 – 35 VDC
- Output Signal: SKN – (2) NPN Pin 2, 4
SKP – (2) PNP Pin 2, 4
- Accuracy: ≤ ± 1% Full Scale
- Electrical Connection: 4 – pin M12 x 1
- Current Consumption: 45 mA

4) Opzione Base

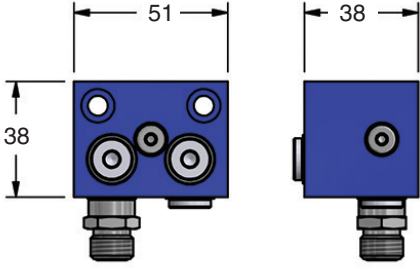
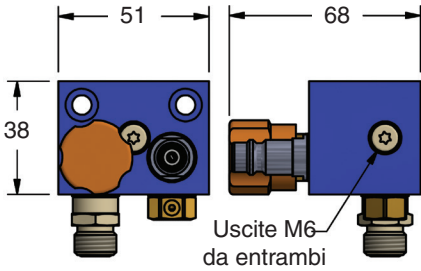

Il Monitor di Pressione Elettrico DADCO prevede due opzioni di base tra cui scegliere: JB, solo blocco; C2, blocco con Valvola di Scarico "Vibration Resistant", Valvola di Caricamento e Disco di Rottura. DADCO consiglia di utilizzare la Base C2 con il Sensore di Pressione SKN. Esamina i dettagli forniti di seguito per selezionare l'opzione più adatta alla tua applicazione

| | |
|---|--|
|  |  |
| Blocco JB | Blocco C2 |
| Altezza: 38 mm | Altezza: 38 mm |
| Larghezza: 51 mm | Larghezza: 51 mm |

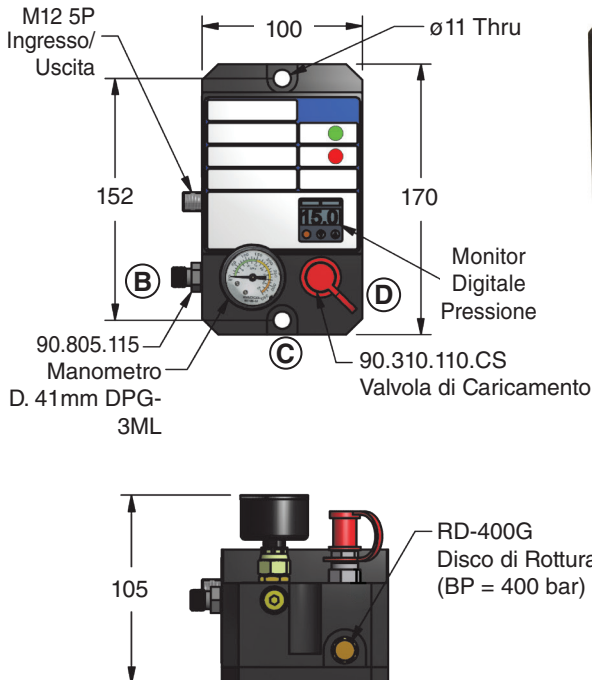
90.406.421 Pannello di Controllo con Monitor di Pressione



Il Pannello di Controllo 90.406.421 con Monitor di Pressione viene utilizzato per caricare e monitorare la pressione delle molle a gas dall'esterno dello stampo. Il pannello è regolabile per leggere la pressione in bar o Mpa, e include un sensore di pressione digitale con uscita programmabile per segnalare se la pressione scende al di sotto di un livello preimpostato. Questo pannello è conforme allo standard Toyota D-PACPS-B. Fare riferimento al Bulletin B10143B per ulteriori informazioni.

| Opzione Cablaggi | |
|---|---|
|  90.454.M12B.S.____ Orientamento Attacco: S = Dritto |  90.454.M12B.L.____ Orientamento Attacco: L = Gomito |
| Lunghezza Cavo: 02 = 2 m, 05 = 5 m, 10 = 10 m | |

Questo prodotto è conforme allo standard UL.

Esempio di Ordinazione:

90.406.421. B.

Tipo Targhetta

B = Targhetta in inglese
A = Targhetta in giapponese

Posizione Raccordo

B, C, D, BD

- **Output:** SPST N.O. (Normalmente Aperta)
- **Supply Voltage:** 12 – 24 VDC, 80 – 130 VAC (50 – 60 Hz)
- **Max Pressure Rating:** 350 bar
- **Electrical Connection:** M12 (B – Code), 5 Wire, Reverse Key

Sensore di Pressione Digitale Compatto

NUOVO!

Il nuovo 90.422.D è il nostro misuratore di pressione digitale più piccolo. Rappresenta l'opzione più compatta, per applicazioni con spazi di ingombro limitati. Il 90.422.D è disponibile con display digitale in Bar o Mpa, o con display analogico. Le valvole di caricamento e di scarico, completamente integrate sul blocco del pannello, consentono un facile accesso. Il sistema "vibration resistant" DADCO BV-5G, in attesa di brevetto, viene fornito di serie sul 90.422.D, e garantisce prestazioni affidabili anche in ambienti produttivi esigenti.

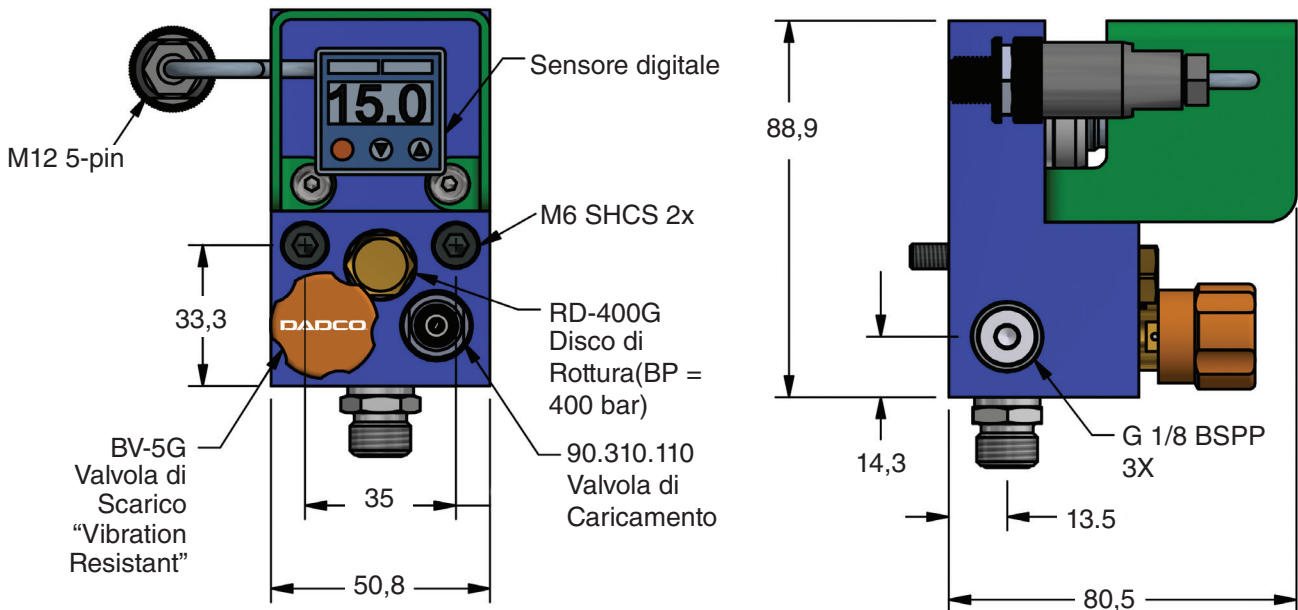

M12 Circuit Diagram

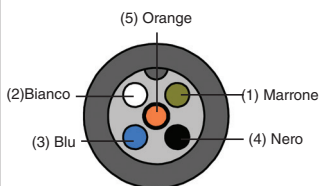

| Pin | Colore |
|-----|-----------|
| 1 | Marrone |
| 2 | Bianco |
| 3 | Blu |
| 4 | Nero |
| 5 | Arancione |

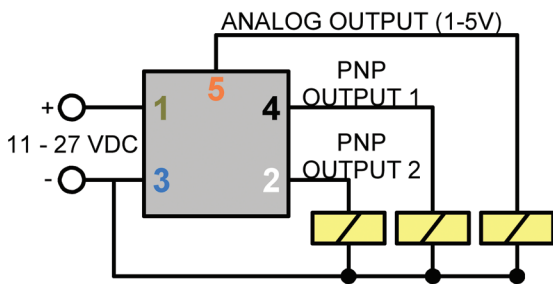

Specifiche Operative:

USCITA ANALOGICA (1-5Vdc):

- **Scala Analogica:** L'utente può configurare il dimensionamento dell'uscita analogica su qualsiasi intervallo all'interno dell'intera Scala del sensore
- **Accuracy:** ± 1.0% Full Scale (include effetti di linearità, isteresi e ripetibilità).
- **Full Scale:** 0 – 35 MPa / 0 – 350 bar
- **Output Resolution:** 25 mV
- **Response time:** 50 m/sec

PRESSURE SWITCH OUTPUT:

- **Type:** PNP open collector up to 30 Vdc/ 80mA
- **Switch Setting:** L'utente può regolare l'attivazione dell'interruttore su qualsiasi posizione all'interno della scala del sensore
- **Setting Accuracy:** ± 1.0% Full Scale
- **Response Time:** 5 – 20 m/sec
- **Number of Contacts:** 2
- **Hysteresis:** Variable

Esempio di Ordinazione:

Modello Numero 90.422. D. S. G. M12
Opzioni Sensore di Monitoraggio Pressione: D = Digitale, P = Misuratore analogico PSI, A = Misuratore Analogico Metrico
Raccordo di Collegamento: N = Nessun Raccordo Fornito, S = 90.505.115 (ORFS), D = 90.508.115 (D-24), B = 90.805.115 (Zip), L = MINILink® Fitting (90.607.115).

Connessione elettrica:

M12 = 5 pin M12
PT = treccia

Opzioni Protezione

Componenti: Monitor di Pressione

Monitor Pressione

I modelli 90.421.1 e 90.421.2D avvisano visivamente l'utente se la pressione è corretta o bassa. Il modello 90.421.2D è in grado di arrestare la pressa se scende al di sotto della pressione minima di esercizio, tramite interruttore a contatto.

90.421.1 (1/2 NPS Filetto) 90.421.2D.M12 (M12 Filetto) 90.421.2D.BH1 (7/8-16 Filetto) 90.421.2D.BH2 (7/8-16 Filetto) 90.421.2D.BH3 (7/8-16 Filetto)



| Modello No. | Tensione di Alimentazione | Switch Rating | Campo di Pressione |
|--------------------|---------------------------|---------------|--------------------|
| 90.421.1 (DPM-1) | 120 VAC | - | 15 - 200 bar |
| 90.421.2D (DPM-2D) | 24 VDC | 0.4 A | 15 - 200 bar |

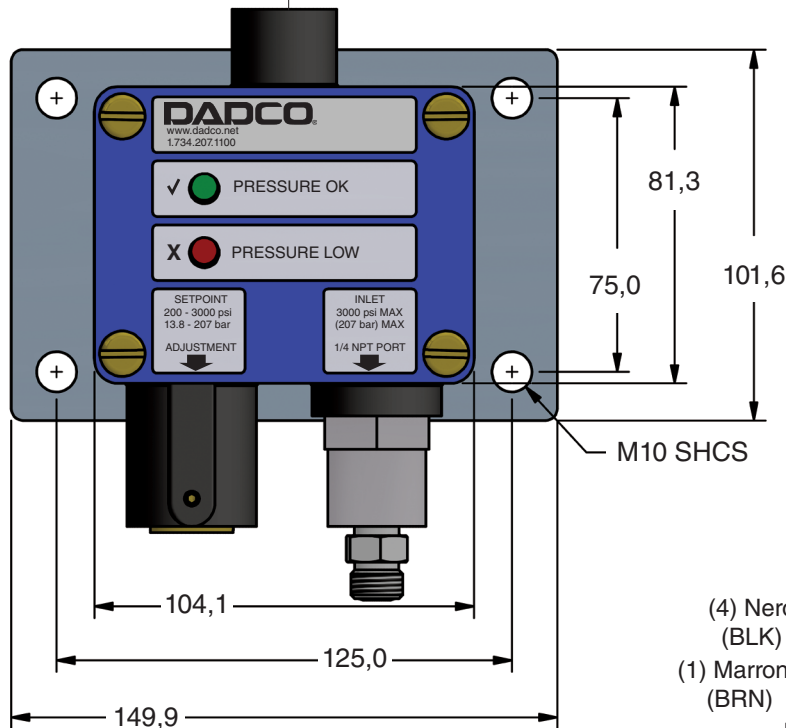

M12 Connettore

| Opzioni Cavo | Lunghezza |
|------------------|------------|
| 90.454.M12.S.02 | 2m Dritto |
| 90.454.M12.S.05 | 5m Dritto |
| 90.454.M12.S.10 | 10m Dritto |
| 90.454.M12.L.02 | 2m 90° |
| 90.454.M12.L.05 | 5m 90° |
| 90.454.M.12.L.10 | 10m 90° |

BH Connettore

| Opzioni Cavo | Lunghezza |
|--------------|-------------|
| AZ54MC4PM02 | 6ft Dritto |
| AZ54MC4PM03 | 12ft Dritto |

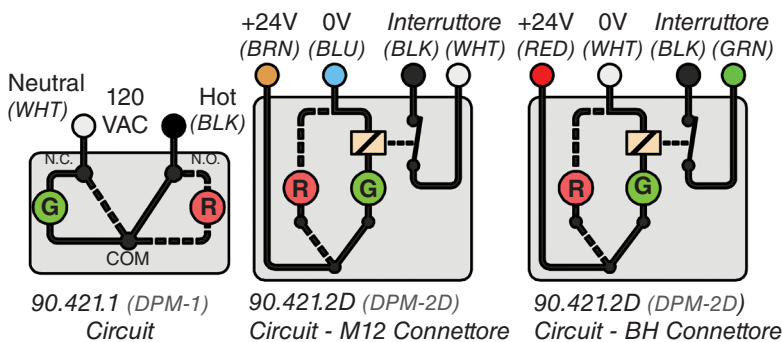

90.421.1 (DPM-1)

Quando la pressione è OK, si accende la spia verde.
Quando la pressione è BASSA, si accende il rosso.

90.421.2D (DPM-2D)

Quando la pressione è OK, il verde si accende, l'interruttore è CHIUSO
Quando la pressione è BASSA, il rosso si accende, l'interruttore è APERTO

----- : Pressione < Predefinita
——— : Pressione > Predefinita

Esempio di Ordinazione:

90.421.2D. *BH1. BP. 102

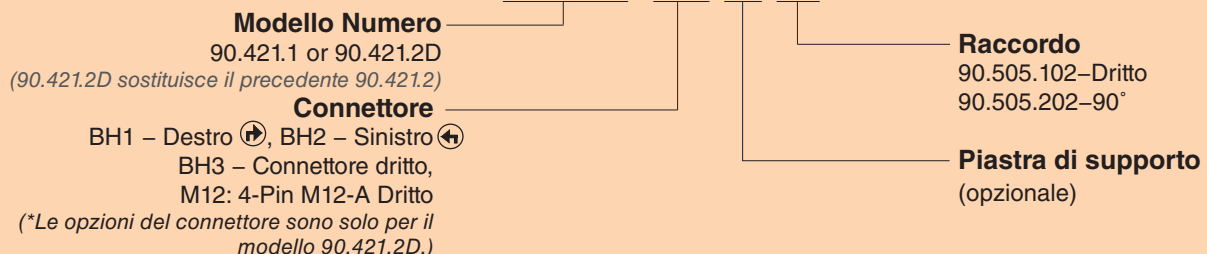

Specifiche di Collegamento

Passaggio dalla modalità autonoma alla modalità collegata

I seguenti passaggi di base mostrano come convertire facilmente le molle a gas DADCO dalla modalità autonoma a quella collegata. Per istruzioni più dettagliate, fare riferimento al relativo catalogo prodotti. (Molla a gas serie Mini con attacco M6 mostrata di seguito.)

ATTENZIONE
Indossare sempre occhiali protettivi durante la manutenzione delle molle a gas azoto.

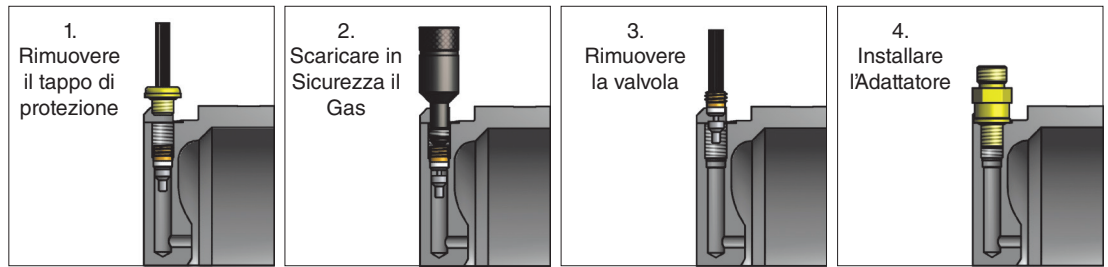

Raccomandazioni per Impianti Collegati

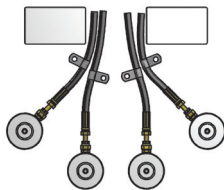

Lasciare ampio spazio per fissare i tubi flessibili alla piastra. È preferibile che i tubi siano vicini.

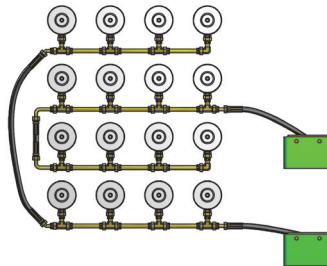

Disporre le molle a gas in modo uniforme ed equilibrato all'interno dello stampo. Utilizzare più pannelli per sistemi di grandi dimensioni, per consentire un caricamento ed uno scaricamento più rapidi.

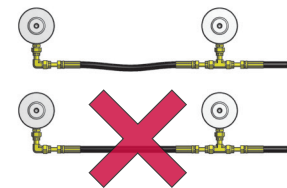

Quando si collegano i cilindri, evitare che il tubo rimanga troppo teso, lasciare flessibilità nella lunghezza.

Specifiche di Serraggio

Serrare i raccordi alle seguenti specifiche di coppia, per evitare danni e allentamenti dovuti alle vibrazioni durante il funzionamento.

| Tipo | Filetto | lb-in | lb-ft | N-m |
|--|--------------|---|-------|-----|
| Adattatore M6 | M6 x 1 | 25 | 2,1 | 3 |
| Adattatore per Tubo <i>MINILink</i> [®] | M8 x 1 | 25 | 2,1 | 3 |
| Adattatore G 1/8 | BSPP | 168 | 14 | 19 |
| Adattatore per Tubo ORFS | 9/16-18 | 204 | 17 | 23 |
| Adattatore per Tubo D-24 | M12 x 1,5 | Stringere a mano, ¼ di giro con la chiave | | |
| Adattatore per Tubo Zip | S12,65 x 1,5 | Stringere a mano | | |

NOTA: È importante attenersi a queste linee guida per i seguenti raccordi: 90.505.116 e 90.508.116.

Utilizzare due chiavi, una sull'adattatore del cilindro a gas e una sull'adattatore del tubo, per evitare un serraggio eccessivo. I disegni seguenti descrivono l'importanza delle specifiche di serraggio tra raccordo di uscita del cilindro e adattatore per tubo.

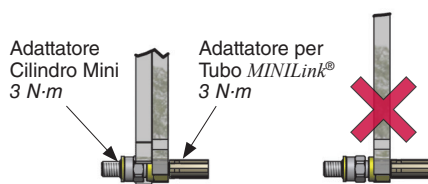

Adattatore Cilindro Mini + Adattatore per Tubo *MINILink*[®]

I raccordi Mini e gli adattatori per tubo prevedono bassi valori di serraggio. Fare riferimento alla tabella sopra per evitare possibili danni derivanti da serraggio eccessivo.

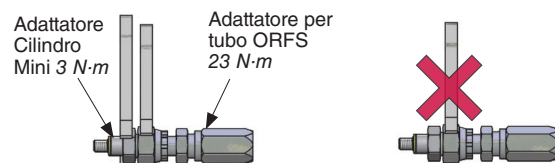

Adattatore Cilindro Mini + Adattatore per tubo ORFS 9/16-18

L'adattatore Mini richiede un serraggio inferiore all'adattatore per tubo ORFS. Fare riferimento alla tabella sopra. Non serrare il raccordo del cilindro con il dado dell'adattatore del tubo.

Strumenti per assemblare un Tubo

DADCO offre una varietà di utensili per la costruzione di tubi assemblati. Per ulteriori informazioni fare riferimento al bulletin B11110A.

**Cesoia per Tubo Mini
90.320.7**

Utilizzato per tagliare il tubo alla lunghezza appropriata. Il 90.320.7 funziona con tubi di tutte le dimensioni.



Cesoia per Tubo Mini
90.320.7

Morsette per Assemblaggio Tubo

Utilizzato per fermare il tubo durante il montaggio degli adattatori-tubo. Il 90.320.9 si usa con 90.700 / 90.705 (Y-700 / Y-705), mentre il 90.320.6 con tutte le misure dei tubi.

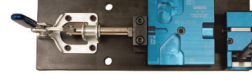

Mini Morsetta per
Assemblaggio Tubo
90.320.9



Morsetta per
Assemblaggio Tubo
90.320.6 (HAC)

**Unità Portatile per Pressatura Tubi
90.720**

Usata con le relative matrici, esegue pressature per ottenere tubi assemblati permanenti. Per ulteriori informazioni, richiedere il Bulletin B04112.



**Mini-Crimp
90.710.8**

Usato in una unità di pressatura per ottenere tubi flessibili assemblati con i tubi 90.700 / 90.705 (Y-700 / Y-705).



Matrici di Pressatura

Usate in una unità portatile di pressatura per ottenere tubi flessibili assemblati permanenti. Per informazioni sull'assemblaggio di tubi flessibili assemblati, consultare il Bulletin B00120D.

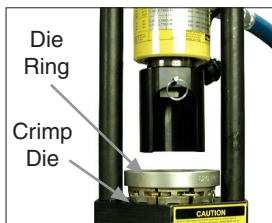

| Codice | Matrice di Pressatura | Diametro di Pressatura mm |
|---------------------------------|---|---------------------------|
| 90.700 / 90.705 (Y-700 / Y-705) | Mini-Crimp 90.710.8 Non è Richiesto l'anello | 7,00 – 7,25 |
| 90.500 (Y-500) | 80C-P03 Matrice Grigia 82C-R01 Anello | 12,19 – 12,70 |
| 90.400 (Y-400) | 80C-P04 Matrice Rossa 82C-R01 Anello | 14,22 – 14,73 |
| 90.250** (Y-250) | 80C-P04J Matrice Rossa 82C-R01 Anello | 13,59 – 14,10 |

**** NON PIÙ IN USO**

Uso del Mini-Crimp DADCO

1. Posizionare il Mini-Crimp 90.710.8 nella unità di pressatura. Non è richiesto nessun anello matrice.
2. Inserire il gruppo del tubo dal basso attraverso il centro del Mini-Crimp (F.1). Per le istruzioni su come creare un Mini Tubo Assemblato, richiedere il Bulletin B11110A.
3. Azionare l'unità di pressatura idraulica o pneumatica per assemblare in modo permanente il raccordo al tubo (F.1).

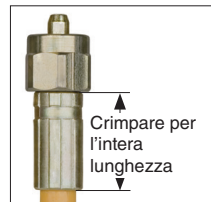

4. Appena la Mini-Crimp DADCO comincia a chiudersi, posizionare il raccordo in modo da assicurarsi che l'intera lunghezza della ghiera venga pressata (F.2).

5. Rimuovere il tubo assemblato completato dalla Mini-Crimp.

6. Misurare il diametro della ghiera pressata attraverso i piani, per verificare che sia entro il campo delle dimensioni di pressatura (F.3).

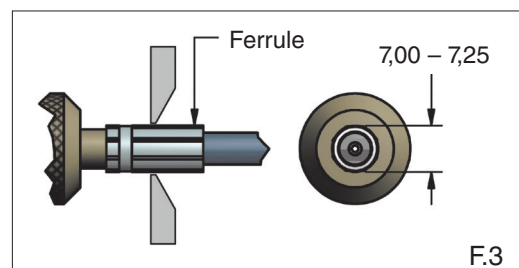
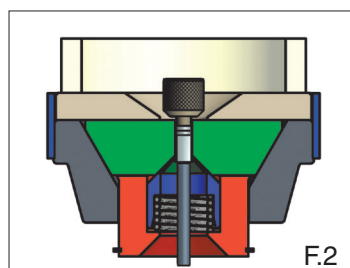
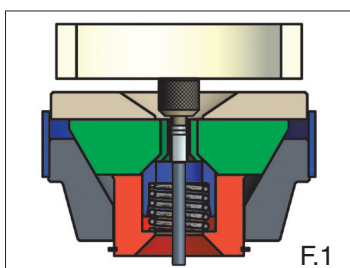

Strumenti e Accessori

Charging Accessories

Accessori di Caricamento

Utilizzare il Gruppo di Caricamento ad Attacco Rapido DADCO 90.310.045 / ITA con i nippli 90.310.143 o 90.310.111, o con l'Analizzatore di Pressione 90.315.5 per caricare i cilindri a gas autonomi. Il 90.310.045 / ITA può essere inoltre usato con i Pannelli di Controllo DADCO per caricare sistemi collegati.

Il Gruppo di Caricamento a Sgancio Rapido 90.310.044, con capacità di sfiato automatico, rilascia la pressione residua dopo aver caricato le molle a gas, sia autonome che collegate in un impianto, affinché gruppo di caricamento e valvola lavorino in maniera ottimale.

DADCO prevede anche il gruppo di ricarica ad alta pressione 90.310.041, per caricare le molle a gas della serie Micro, SCR e U.0175 – U.0400 alla massima pressione. Per ulteriori informazioni, fare riferimento al bulletin B16118B.



È inoltre disponibile il gruppo di caricamento a sgancio rapido con manometro, 90.310.339.

90.310.040

Regolatore di Pressione
90.310.203



Tubo Assemblato
90.310.252
3 m

Gruppo di
Caricamento ad
Attacco Rapido
90.310.338

90.310.044 (Sfiato Automatico)

Regolatore di Pressione
90.310.205



Tubo Assemblato
90.310.252
3 m

Gruppo di
Caricamento ad
Attacco Rapido
90.310.340*

*Non consigliato con 90.416.A2B o 90.406.421

Nippli di Caricamento ad Attacco Rapido 90.310.143 (Per Fori di Attacco M6) 90.310.111 (Per Fori di Attacco G 1/8)

Usare il nipplo di caricamento ad attacco rapido appropriato per caricare i cilindri a gas autonomi DADCO.



90.310.143



90.310.111

Targhetta di Sicurezza

La DADCO consiglia ai clienti di identificare le attrezzature che contengono molle a gas azoto ad alta pressione per assicurare una corretta gestione dei cilindri. La DADCO offre diverse targhette di avvertenza per soddisfare le specifiche esigenze applicative. Per ulteriori informazioni richiedere il Bulletin B01130D.

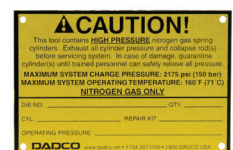

Amplificatore di Pressione Compatto DGB.100

L'Amplificatore di Pressione Compatto di gas azoto DADCO, DGB.100, è un metodo semplice e conveniente per estendere la vita delle vostre bombole di caricamento di azoto. Utilizzando il DGB.100 il gas azoto nelle bombole con bassa pressione, può essere amplificato ad una pressione superiore sufficiente per la ricarica della molla a gas. Per ulteriori informazioni, consultare Bulletin B13105.



Amplificatore di Pressione DGB.150

L'Amplificatore di Pressione Dadco, DGB-150, risolve in un'unica soluzione i problemi di bassa pressione all'interno dei serbatoi per la ricarica dell'azoto nei cilindri. Per ulteriori informazioni fare riferimento al bulletin B07101.



Soluzioni Complete per Sistemi Collegati

SMS®

Nel caso in cui il cliente sceglie DADCO come fornitore per avere un sistema collegato completo, DADCO offre diverse opzioni. Il primo è il Sistema Componibile di Montaggio (SMS®) nel quale i cilindri vengono montati sulla piastra SMS® DADCO e collegati utilizzando tubi, raccordi e un pannello di controllo su disegno del cliente. Per ulteriori informazioni su SMS® di DADCO richiedere catalogo C13106D.

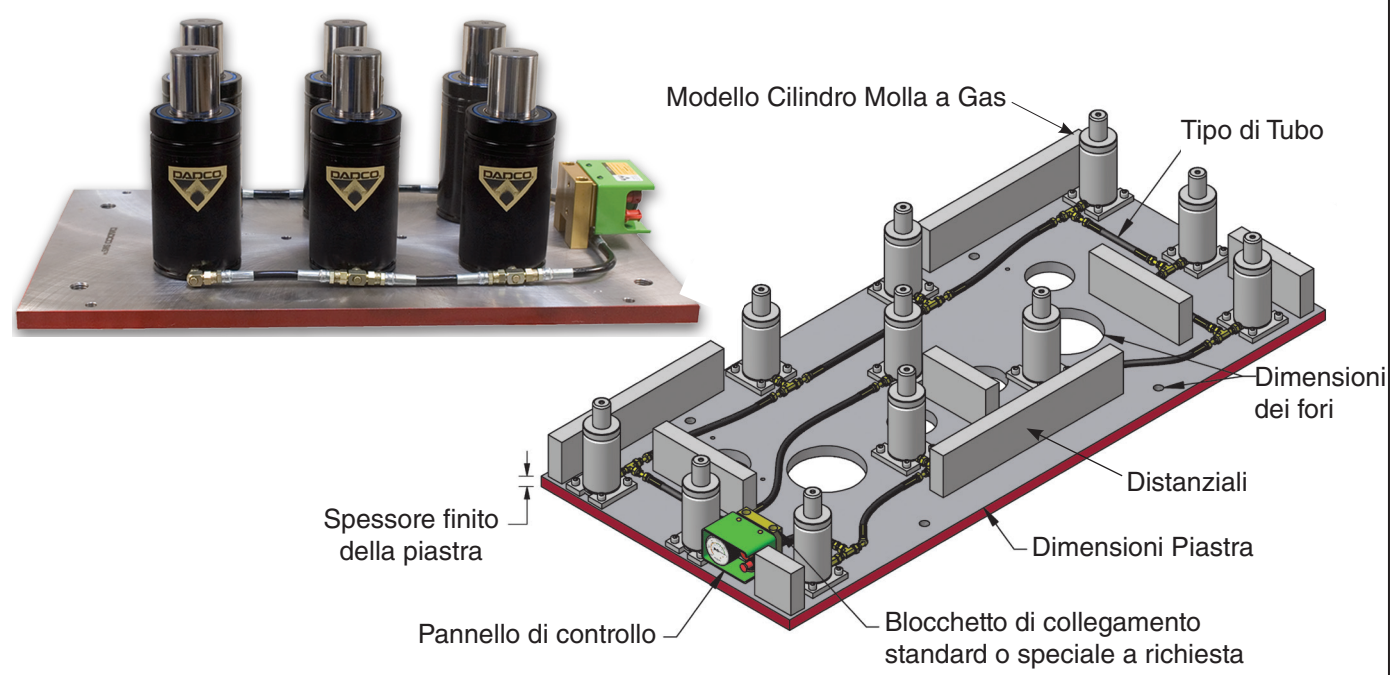

SMS-i®

Un'altra opzione offerta da DADCO è il Sistema Componibile di Montaggio-Interno (SMS-i®). La DADCO posiziona i cilindri su una piastra forata internamente per i collegamenti. La DADCO consiglia di utilizzare il sistema SMS-i® come alternativa ai sistemi tradizionali manifold. Per maggiori informazioni su DADCO SMS-i® richiedere catalogo C13106D.

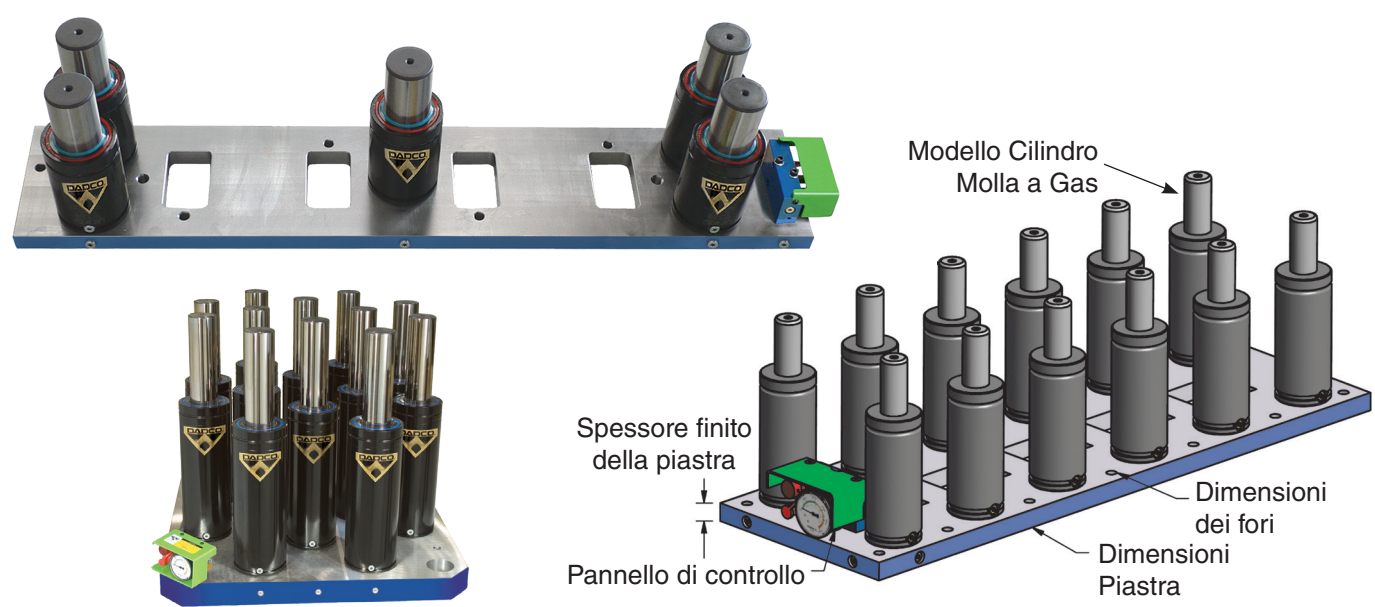

DADCO The global leader in nitrogen gas spring technology
43850 Plymouth Oaks Blvd. • Plymouth, Michigan • 48170 • USA
734.207.1100 • 800.DADCO.USA • fax 734.207.2222 • www.dadco.net